

АО "ЖБК-1"

КАТАЛОГ ПРОДУКЦИИ

АО «Завод железобетонных и строительных конструкций №1»

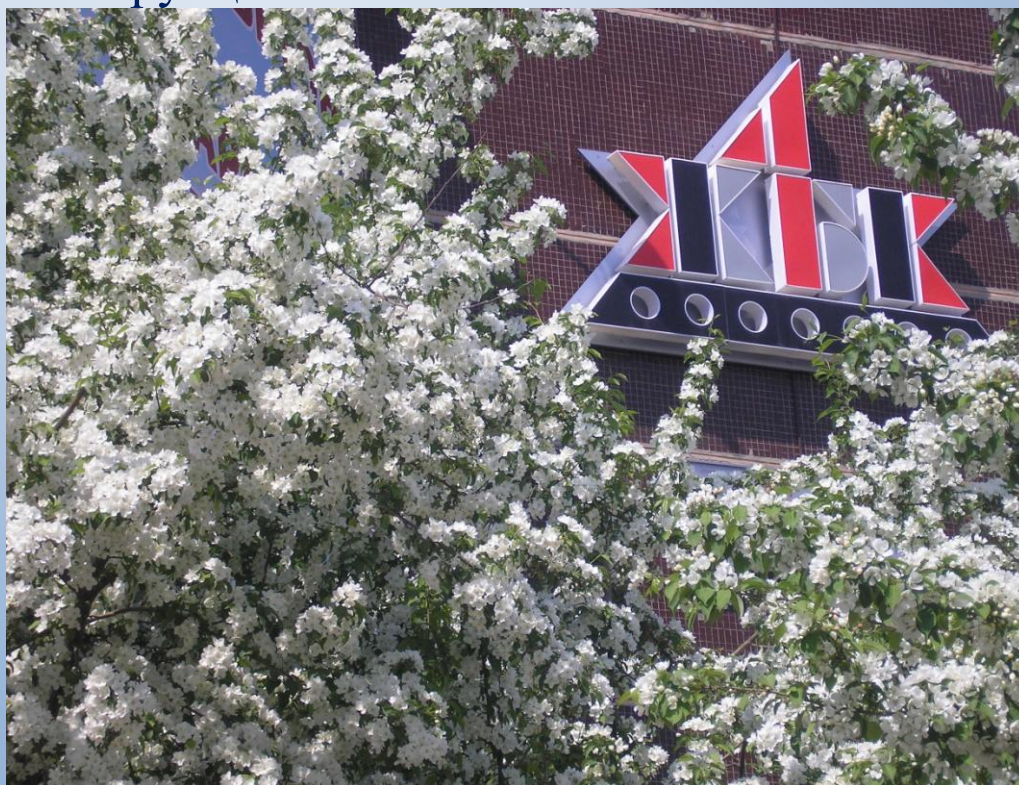

2018

г. Пермь, ул. Г. Хасана, 42

**Перечень продукции,
выпускаемой
АО «ЖБК-1»**

**614064 г. Пермь, ул. Г. Хасана, 42
(342) 268-05-02, 268-05-36, 268-62-41
E-mail: gbk1@perm.ru
Web: www.gbk1.ru**

**Акционерное общество
«Завод железобетонных и строительных конструкций № 1».**

Адрес: 614064, г. Пермь, ул. Героев Хасана, 42.

Тел.: (342)268-05-02, **факс:** 268-01-99. **Отдел продаж:** (342)268-05-36

E-mail: gbk1@perm.ru **http:** www.gbk1.ru

Генеральный директор: Долотова Ирина Геннадьевна

Основные сферы деятельности:

- производство железобетонных изделий для строительства объектов любого назначения;
- производство товарного бетона;
- изготовление продукции производственно-технического назначения;
- оказание услуг.

СОДЕРЖАНИЕ

Раздел.	Наименование изделий	стр.
1	Панели перекрытия безопалубочного формования	4
2	Плиты перекрытий железобетонные многопустотные серии 1.241-1. выпуск 39;24;45;27;36;44; ПП-70-91.	10
3	Плиты перекрытия железобетонные многопустотные серии 1.041.1-3. выпуск 1;2;3;5;11;12;13;14	11
4	Плиты перекрытия железобетонные многопустотные серии 1.141-1. выпуск 60.	14
5	Плиты перекрытия железобетонные многопустотные серии 1.141-1. выпуск 63	15
	Поперечное сечение плит ПК шириной 1,8; 1,5; 1,2; 1,0 метра	16
6	Железобетонные плиты лоджий 1.137.1-8. выпуск 3;4.	17
7	Панели перекрытий железобетонные беспустотные серия 1.243.1-5. выпуск 2.	18
8	Колонны железобетонные серии 1.020 - 1/87: серии 1.020.1 – 7	19
9	Колонны железобетонные производственных зданий	20
10	Ригели железобетонные	21
11	Марши лестничные для жилых зданий.	24
12	Ступени бетонные ГОСТ 8717.1-84.	25
13	Лестничный марш ЛМП 57.11.15-5 Серии 1.050.9-4,93	28
14	Диафрагмы жесткости серии 1.020-1/87 выпуск 4-1: 4-3	29
15	Стойки железобетонные для опор воздушных линий электропередач напряжением до 10КВ и 0,38КВ.	34
16	Приставки железобетонные для деревянных опор ВЛ. 0,38-35 КВ.	35
17	Перемычки железобетонные для зданий с кирпичными стенами	36
18	Камни бетонные и железобетонные бортовые	38
19	Плиты железобетонные с ненапрягаемой арматурой для покрытий временных дорог	39
20	Плиты плоские	40
21	ЖЕЛЕЗОБЕТОННЫЕ ПРОГОНЫ Серия 1.225-2 выпуск 12.	44
22	Железобетонные опорные подушки	45
23	Блоки бетонные для стен подвалов	46
24	Плиты железобетонные ленточных фундаментов ГОСТ 13580-85	47
25	Фундаменты сборные железобетонные для колонн многоэтажных зданий	49
26	Балки фундаментные железобетонные серия 1.015.1-195 выпуск 3.	50

27	Фундаменты различного вида и назначения	50
28	Сваи забивные железобетонные серии 1.011.1-10 выпуск 1.	51
29	Сваи составные серии 1.011.1-10 выпуск 8.	55
30	Сваи забивные железобетонные, цельные для опор мостов. Серия 3.500.1-1.93 выпуск 1	59
31	Сваи железобетонные предварительно напряженные (стендового безопалубочного формования).	60
32	Бетонные смеси	62
33	Фотоальбом продукции	63

1. ПЛИТЫ ПЕРЕКРЫТИЙ БЕЗОПАЛУБОЧНОГО ФОРМОВАНИЯ

Плиты перекрытий безопалубочного формования предназначены для применения в жилых, общественных и производственных зданиях I степени огнестойкости в неагрессивной и слабоагрессивной среде с несущими стенами из кирпича или крупных блоков, а также в каркасных зданиях, возводимых в обычных условиях строительства. Плиты безопалубочного формования могут применяться в зданиях, возводимых по действующим проектам, взамен плит с круглыми пустотами, изготавливаемых по агрегатно-поточной или конвейерной технологии.

Плиты безопалубочного формования изготавливаются шириной 1195 мм высотой:

- 160мм. – 7ПБ по раб. проектам ИЖ-620.
- 220мм. – ПБ по раб. проектам ИЖ-568-03; Шифр 1.041.1-5R вып. №1.
- 300мм. – 1ПБ по раб. проектам Шифр 1.041.1-5R вып. №2.

Шириной 990 мм высотой 220мм.

- 220мм. – ПБ по раб. проектам Шифр 1.041.1-5R вып. №3.

Маркировка плит состоит из буквенных и цифровых групп.

Например: ПБ 63.12-8к, где:

ПБ – плита перекрытия, изготовленная методом непрерывного формования

63 – длина в дм

12 – ширина в дм

8 – унифицированная расчетная нагрузка, сверх собственной массы в кПа (800 кгс/м²).

к – напрягаемая рабочая арматура канатная К7

В качестве напрягаемой арматуры в нижней зоне приняты:

- арматурные канаты К7 диаметром 9мм по ГОСТ 13840.
- арматурные канаты К7 диаметром 9,3мм по ГОСТ 53772.
- высокопрочная проволока диаметром 5Вр1400-1 по ГОСТ7348.

Плита ПБ

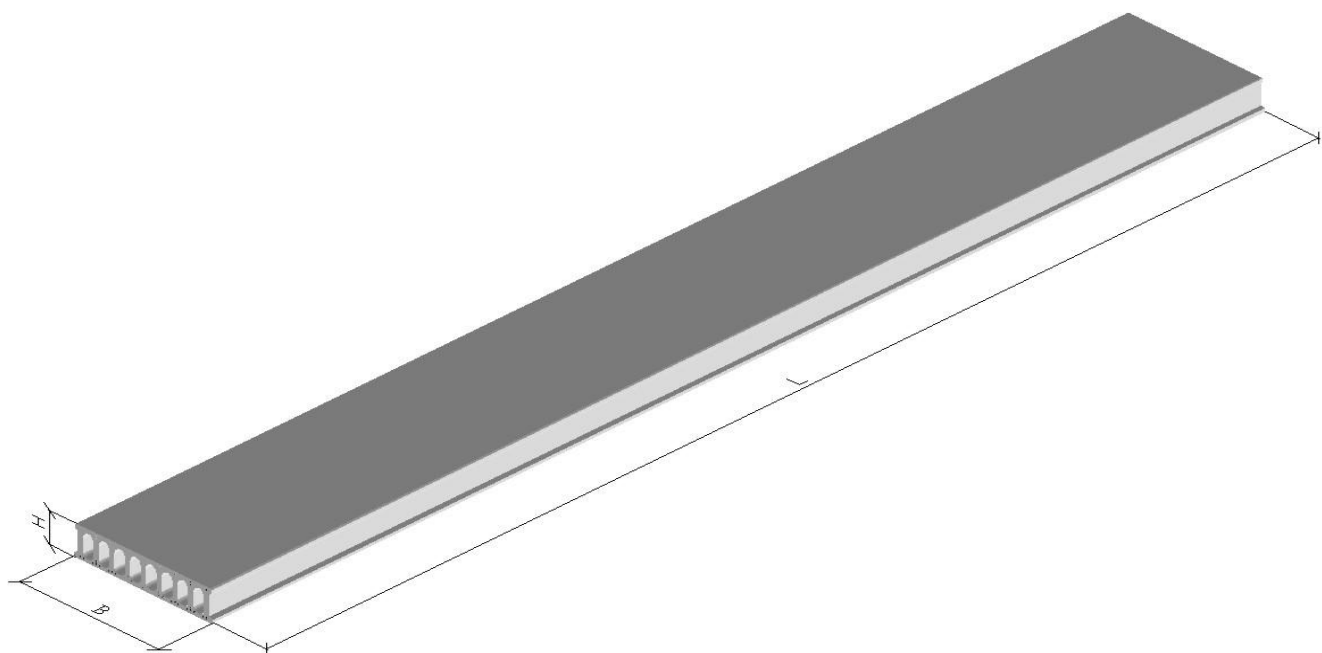

*Сечение плиты ПБ высотой 220мм.
с максимальным армированием проволокой Ø5Вр1400.*

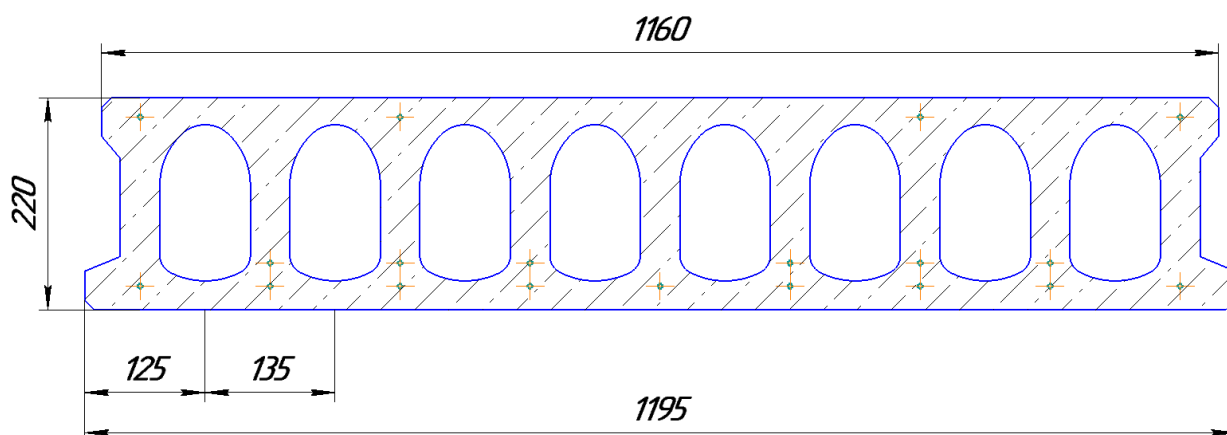

Номенклатура пустотных плит по альбому ИЖ 568-03 высотой 220мм.

№ п./п.	Марка изделия по проекту	Расчетная нагрузка без учета веса плиты кПа.	Параметры изделия				Расход бетона м3	Масса изделий т.
			Размеры, мм.					
			Длина	Ширина	Высота			
1	ПБ 72.12-..	3	7180	1195	220	1,06	2,55	
2	ПБ 66.12-..	4	6580			0,97	2,35	
3	ПБ 63.12-..	4	6280			0,93	2,25	
4	ПБ 60.12-..	4;6	5980			0,89	2,15	
5	ПБ 57.12-..	4;6	5680			0,84	2,05	
6	ПБ 56.12-..	4;6	5580			0,84	2,00	
7	ПБ 54.12-..	4;6;8	5380			0,8	1,90	
8	ПБ 51.12-..	4;6;8;10	5080			0,75	1,80	
9	ПБ 48.12-..	4;6;8;10	4780			0,71	1,70	
10	ПБ 45.12-..	4;6;8;10;12	4480			0,66	1,60	
11	ПБ 42.12-..	4;6;8;10;12	4180			0,62	1,50	
12	ПБ 39.12-..	8;10;12	3880			0,57	1,40	
13	ПБ 36.12-..	8;10;12	3580			0,53	1,27	
14	ПБ 33.12-..	12	3280			0,49	1,20	
15	ПБ 30.12-..	12	2980			0,44	1,10	
16	ПБ 27.12-..	12	2680			0,4	0,95	
17	ПБ 26.12-..	12	2580			0,4	0,90	
18	ПБ 24.12-..	16	2380			0,35	0,85	
19	ПБ 21.12-..	16	2080			0,31	0,74	

Минимальная глубина опирания всех плит ПБ:

на бетон - 80мм.

на кирпич - 100мм.

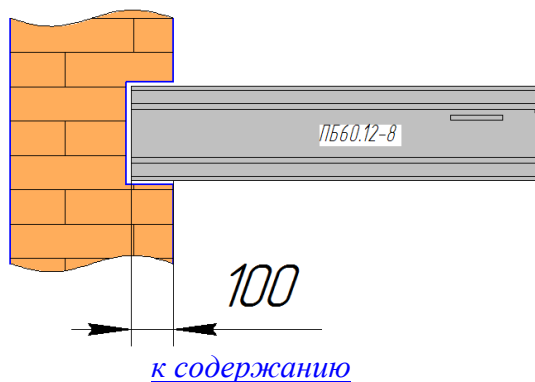

Сечение плиты ПБ высотой 220мм.
с максимальным армированием арматурными канатами Ø9К7.

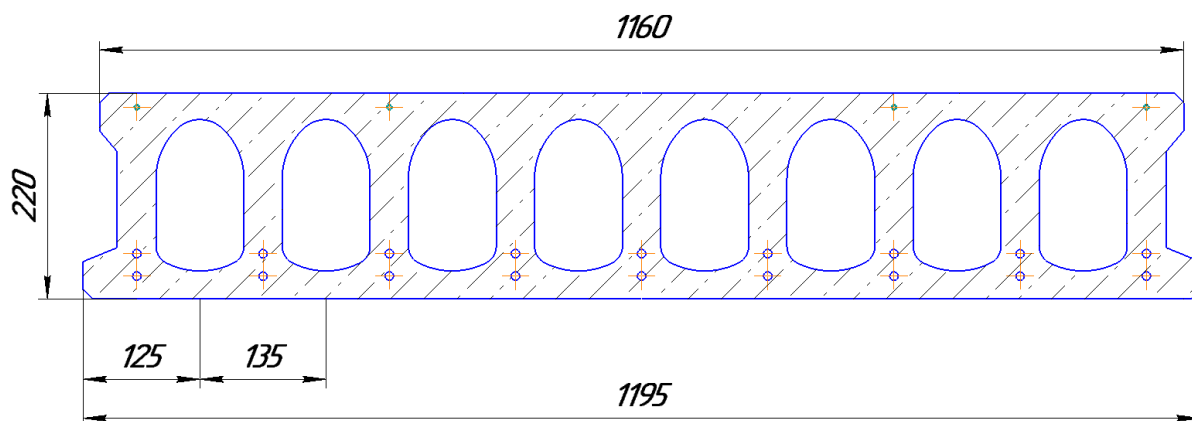

Шифр 1.041.1-5R выпуск. №1 армирование – канаты 9К7

№ п./п	Марка изделия по проекту	Расчетная нагрузка без учета веса плиты кПа.	Параметры изделия				Расход бетона м3	Масса изделия т.
			Размеры, мм					
			Длина	Ширина	Высота			
1	ПБ 90.12-..к	4;6	8980	1195	220	1,33	3,20	
2	ПБ 86.12-..к	4;6;8	8580			1,28	3,07	
3	ПБ 84.12-..к	6;8	8380			1,24	2,98	
4	ПБ 81.12-..к	6;8;10	8080			1,2	2,90	
5	ПБ 78.12-..к	6;8;10	7780			1,15	2,80	
6	ПБ 74.12-..к	6;8;10;12	7380			1,1	2,70	
7	ПБ 72.12-..к	6;8;10	7180			1,06	2,55	
8	ПБ 69.12-..к	6;8;10	6880			1,02	2,44	
9	ПБ 68.12-..к	6;8;10;12	6780			1,01	2,40	
10	ПБ 66.12-..к	6;8;10	6580			0,97	2,35	
11	ПБ 63.12-..к	6;8;10;12;16	6280			0,93	2,25	
12	ПБ 60.12-..к	6;8;10	5980			0,89	2,15	
13	ПБ 57.12-..к	6;8;10	5680			0,84	2,05	
14	ПБ 56.12-..к	6;8;10;12;16	5580			0,84	2,00	
15	ПБ 54.12-..к	6;8;10	5380			0,8	1,90	
16	ПБ 51.12-..к	8;10	5080			0,75	1,80	
17	ПБ 48.12-..к	10	4780			0,71	1,70	
18	ПБ 45.12-..к	10	4480			0,66	1,60	
19	ПБ 42.12-..к	10	4180			0,62	1,50	

Предприятие изготавливает плиты любой длины, отличающихся от типовых размеров, укорачивая их в меньшую сторону.

Пример:

Необходима плита ПБ длиной 6100мм. под расчетную нагрузку 600кг/м2.

Плита не с типовой длиной - маркировка :

ПБ63.12-6у (L-6100).

где «у» - укорочение.

[к содержанию](#)

*Сечение плиты 7ПБ высотой 160мм.
с максимальным армированием.*

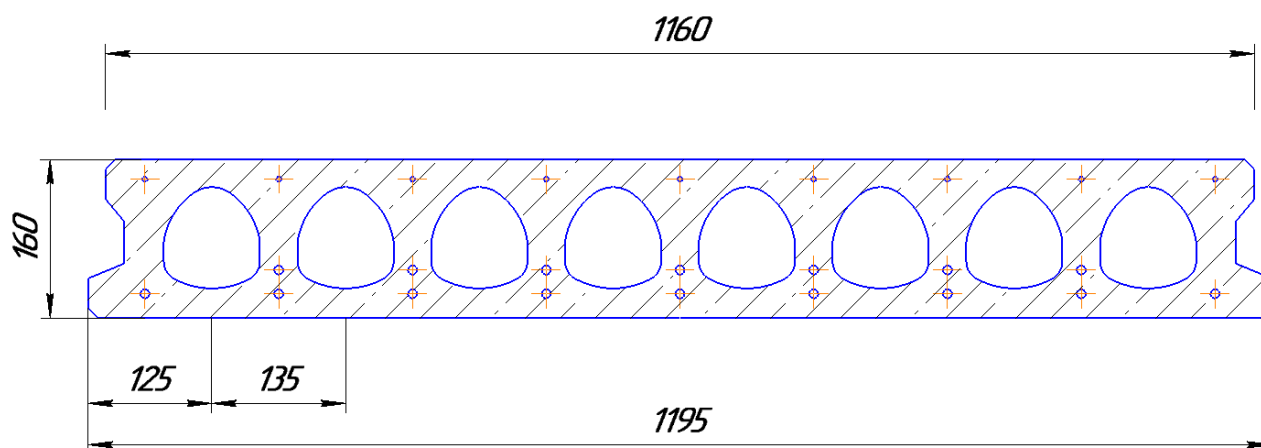

Номенклатура пустотных плит по альбому ИЖ-620 высотой 160мм.

Марка изделия	Расчетная нагрузка без учета веса плиты кПа.	Размеры мм.			Расход бетона м ³ .	Масса т.
		длина	ширин а	высота		
7ПБ 24 - 12..	15	2380	1195	160	0,286	0,69
7ПБ 26 - 12..	15	2580			0,310	0,74
7ПБ 27 - 12..	15	2680			0,322	0,77
7ПБ 30 - 12..	15	2980			0,358	0,86
7ПБ 33 - 12..	12;13;14;15	3280			0,394	0,94
7ПБ 36 - 12..	9,5;10;11;12;13;14;15	3580			0,430	1,03
7ПБ 39 - 12..	8;10;11;12;14;15	3880			0,466	1,12
7ПБ 42 - 12..	6;8;10;12;14	4180			0,502	1,20
7ПБ 45 - 12..	6;8;12;14	4480			0,538	1,29
7ПБ 48 - 12..	6;8;9;10;12;13;14;15	4780			0,574	1,38
7ПБ 51 - 12..	6;8;10;12;13;14	5080			0,610	1,46
7ПБ 54 - 12..	6;8;10;12;12,5	5380			0,646	1,55
7ПБ 56 - 12..	6;8;10;11	5580			0,678	1,63
7ПБ 57 - 12..	6;8;10;11	5680			0,682	1,64
7ПБ 60 - 12 ..	4,5;5;6;7;8;9,5	5980			0,718	1,72
7ПБ 63 - 12..	4;6;7;8	6280			0,754	1,81
7ПБ 66 - 12..	3;4;5;6;7	6580			0,790	1,90
7ПБ 68 - 12 ..	3;4;6	6780			0,822	1,97
7ПБ 69 - 12..	3;4;6	6880			0,826	1,98
7ПБ 72 - 12..	3;4;5	7180			0,862	2,07
7ПБ 74 - 12 ..	3;4;4,5	7380			0,893	2,14
7ПБ 78 - 12..	3;4	7780	0,934	2,24		
7ПБ 81 - 12..	3;3,5	8080	0,971	2,33		
7ПБ 84 - 12..	3	8380	1,006	2,41		

[к содержанию](#)

Сечение плиты ПБ высотой 300мм.
с максимальным армированием.

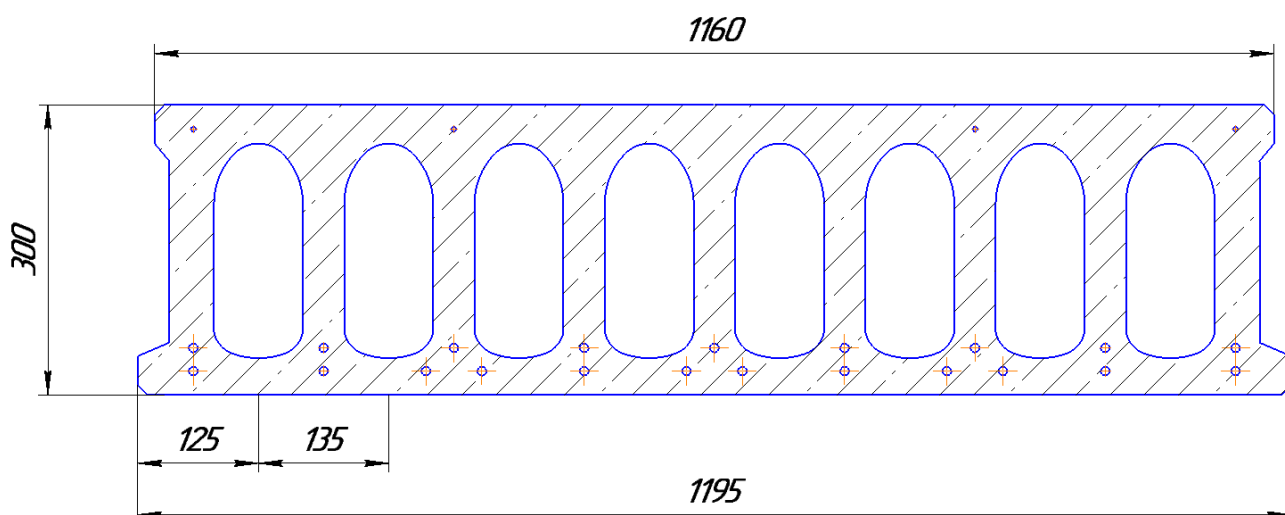

Номенклатура пустотных плит по альбому Шифр 1.041.1-5R вып. №2 высотой 300мм.

Марка изделия	Расчетная нагрузка без учета веса плиты, кПа	Размеры, мм			Расход бетона м3 В40	Масса т
		длина	ширина	высота		
1ПБ 90.12-.. К	6;8;10	8980	1195	300	1,74	4,35
1ПБ 96.12-.. К	6;8;10	9580			1,86	4,65
1ПБ 102.12-..К	6;8;10	10180			1,97	4,93
1ПБ 108.12-.. К	6;8	10780			2,09	5,22
1ПБ 114.12-.. К	6	11380			2,21	5,52
1ПБ 120.12-.. К	6	11980			2,32	5,81

Предприятие изготавливает плиты безопалубочного формования всех типов (ПБ; 7ПБ; 1ПБ) с распиловкой под любым углом по чертежам заказчика.

Пример:

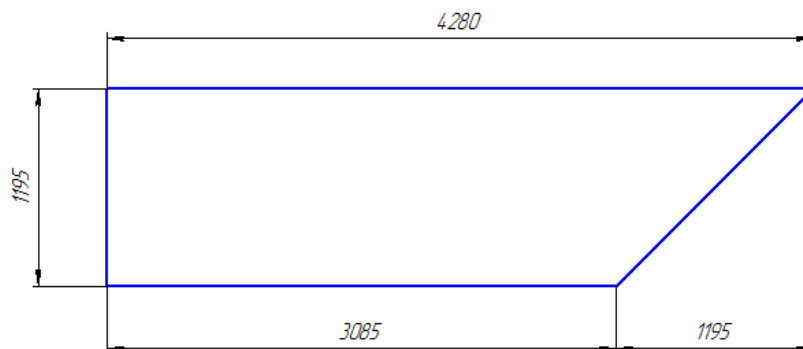

Плита нетиповая, имеющая скос, - маркировка ПБ42.12-8-1

Где «1» - выполнение реза под углом.

[к содержанию](#)

Сечение плиты ПБ высотой 220мм. шириной 990мм.

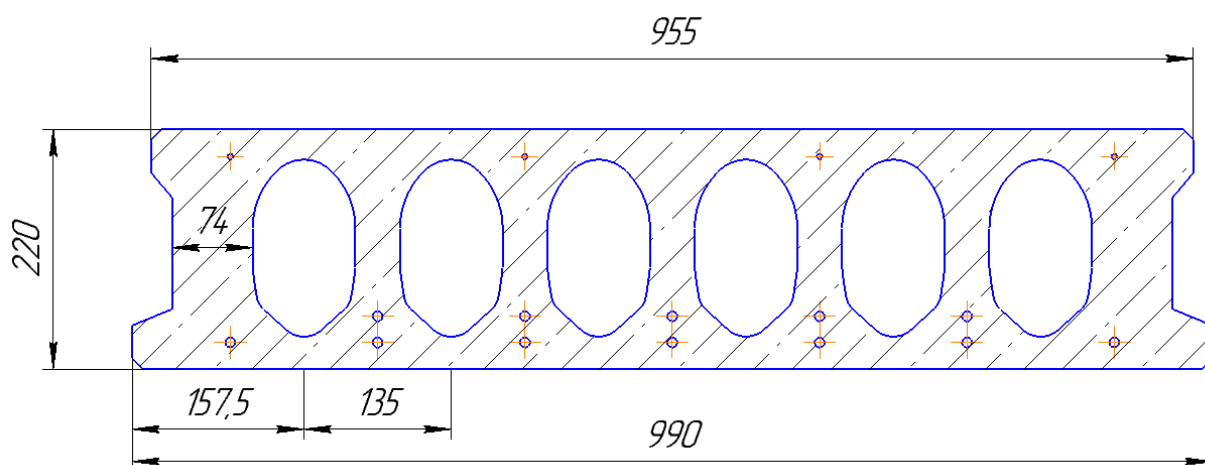

Номенклатура пустотных плит по альбому Шифр 1.041.1-5R вып. №3
высотой 220мм. шириной 990мм.

№ п./п	Марка изделия по проекту	Расчетная нагрузка без учета веса плиты кПа.	Параметры изделия				Расход бетона м ³	Масса изделий т.
			Размеры, мм					
			Длина	Ширина	Высота			
1	ПБ 90.10-..к	6;8	8980	990	220	1,188	2,85	
2	ПБ 87.10-..к	6;8	8680			1,148	2,75	
3	ПБ 84.10-..к	6;8;10	8380			1,108	2,66	
4	ПБ 81.10-..к	6;8;10	8080			1,068	2,56	
5	ПБ 78.10-..к	6;8;10	7780			1,029	2,47	
6	ПБ 75.10-..к	6;8;10	7480			0,989	2,37	
7	ПБ 72.10-..к	6;8;10	7180			0,949	2,28	
8	ПБ 69.10-..к	6;8;10	6880			0,91	2,18	
9	ПБ 66.10-..	6;8;10	6580			0,87	2,08	
10	ПБ 63.10-..	6;8;10	6280			0,86	1,99	
11	ПБ 60.10-..	6;8;10	5980			0,791	1,9	
12	ПБ 57.10-..	6;8;10	5680			0,751	1,8	
13	ПБ 54.10-..	6;8;10	5380			0,711	1,7	
14	ПБ 51.10-..	6;8;10	5080			0,672	1,61	
15	ПБ 48.10-..	6;8;10	4780			0,632	1,52	
16	ПБ 45.10-..	6;8;10	4480			0,592	1,42	
17	ПБ 42.10-..	6;8;10	4180			0,553	1,33	
18	ПБ 39.10-..	6;8;10	3880			0,513	1,23	
19	ПБ 36.10-..	8;10	3580			0,473	1,13	
20	ПБ 33.10-..	10	3280			0,434	1,04	
21	ПБ 30.10-..	10	2980			0,394	0,95	
22	ПБ 27.10-..	10	2680			0,354	0,85	
23	ПБ 24.10-..	10	2380			0,315	0,75	

[к содержанию](#)

2. ПЛИТЫ ПЕРЕКРЫТИЙ ЖЕЛЕЗОБЕТОННЫЕ МНОГОПУСТОТНЫЕ. серии 1.241-1. выпуск 39;24;45;27;36;44; ПП-70-91.

Железобетонные многопустотные плиты перекрытий предназначены для отапливаемых общественных зданий и зданий административно-бытового назначения, возводимых в обычных условиях строительства и при отсутствии воздействия агрессивной среды на железобетонные конструкции.

Марки плит состоят из буквенно-цифровых групп:

- первая группа содержит обозначение типа конструкции (П - плита с круглыми пустотами) и габаритные размеры (длина и ширина в дециметрах с округлением до целого числа).
- вторая группа включает цифровые обозначения расчетной равномерно распределенной нагрузки (без учета собственного веса) в кПа и класс напрягаемой арматуры.
- третья группа отражает конструктивные особенности плит (например, усиление открытых торцов плит бетонными вкладышами обозначается буквой «а»).

Пример маркировки:

П90.12-6Ат800а - плита перекрытия длиной 8980 мм, шириной 1190 мм под расчетную равномерно распределенную нагрузку (без учета собственного веса) 5,90 кПа (600 кгс/м²) с напрягаемой арматурой класса Ат800, с заделкой торцов бетонными вкладышами.

*Плита перекрытия
вып. 39;24;45;27;36;44; ПП-70-91.*

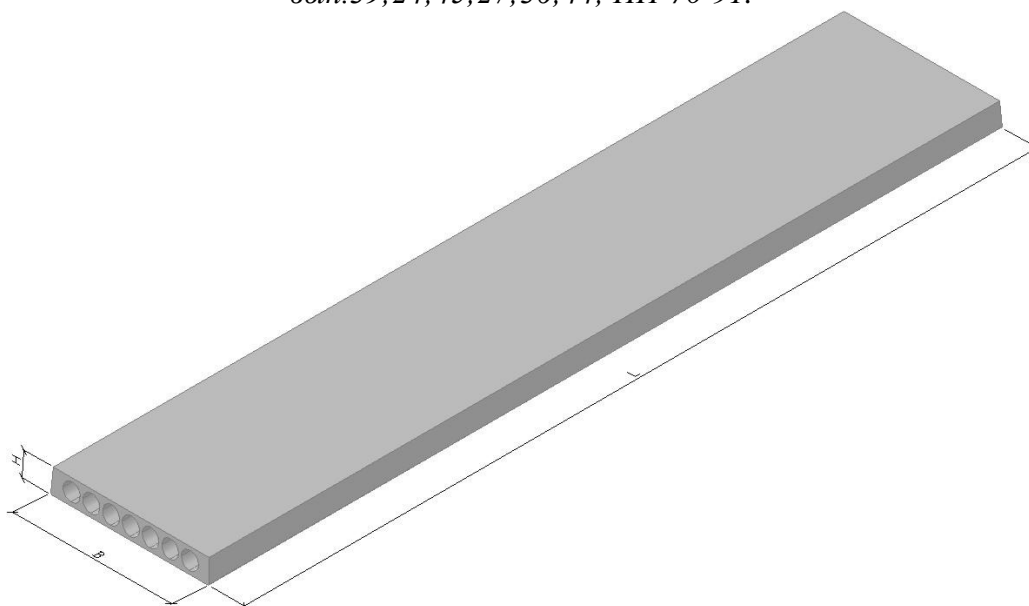

Номенклатура плит.

Марка плиты	Выпуск	Габаритные размеры мм.			Расчетная наг. без учета собственного веса плиты, кПа	Расход бетона м ³	Масса т.	Класс рабочей арматуры.
		L	B	H				
П90.12-..	24;39.	8980	1190	220	4,5;6;8.	1,34	3,35	Ат800
П90.15-..	24;39	8980	1490	220	4,5;6;8.	1,70	4,25	
П81.12-..	ПП-70-91	8090	1190	220	4,5;6;8.	1,23	3,07	
П81.15-..	ПП-70-91	8090	1490	220	4,5;6;8.	1,55	3,87	
П74.12-..	ПП-70-91	7440	1190	220	4,5;6;8.	1,14	2,85	
П74.15-..	ПП-70-91	7440	1490	220	4,5;6;8.	1,42	3,55	
П72.12-..	27;45.	7180	1190	220	4,5;6;8;12,5.	1,03	2,58	
П72.15-..	27;45.	7180	1490	220	4,5;6;8;12,5.	1,36	3,40	
П66.12-..	36;44.	6580	1190	220	4,5;6;8;12,5.	0,94	2,36	
П66.15-..	36;44.	6580	1490	220	4,5;6;8;12,5.	1,25	3,13	

[к содержанию](#)

3. ПЛИТЫ ПЕРЕКРЫТИЙ ЖЕЛЕЗОБЕТОННЫЕ МНОГОПУСТОТНЫЕ. серии 1.041.1-3. выпуск 1;2;3;5;11;12;13;14.

Плиты предназначены для использования в перекрытиях и покрытиях общественных, производственных и жилых каркасных зданий серии 1.020-1/87; 1.020.1-7; 1.020-1/83.

Марка плит состоит из буквенно-цифровых групп:

- первая группа содержит обозначение типа конструкции (ПК - плита с круглыми пустотами) и габаритные размеры (длина и ширина в дециметрах с округлением до целого числа).
- вторая группа включает цифровые обозначения расчетной равномерно распределенной нагрузки (без учета собственного веса) в кПа и класс напрягаемой арматуры.
- третья группа - место установки плит в перекрытии каркасного здания, обозначаемая цифрами 1- плита пристенная; 2- плита связевая.

Пример: ПК86.15-6 Аm800; рис. 1.

- рядовая плита с круглыми пустотами диаметром 159 мм, длиной 8650 мм и шириной 1490 мм, с условной несущей способностью 6,00 кПа, с напрягаемой арматурной сталью класса А500с из тяжелого бетона.

ПК 86.15-6 Аm800-2; рис. 2, 3.

- то же связевая, устанавливаемая по средним рядам колонн.

ПК86.12-6 Аm800-1; рис. 4, 5.

- то же пристенная шириной 1190 мм. устанавливаемая по крайним рядам колонн.

Примечание: Применение марок плит длиной 5650мм с индексом «Б» в сейсмических районах не допускается.

Рис.1 Плита рядовая.



Рис.2 Плита связевая с вырезом для колонн сечением 400мм.



Рис.3 Плита связевая без выреза для колонн сечением 300мм.

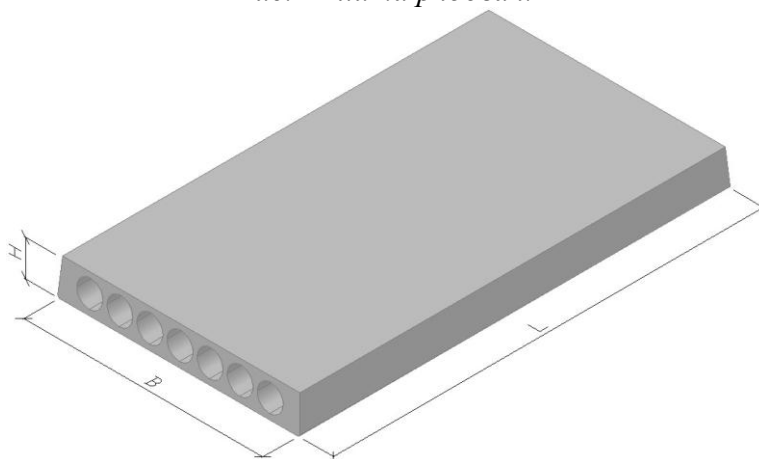

Рис.4. Плита пристенная с вырезом для колонн сечением 400мм.

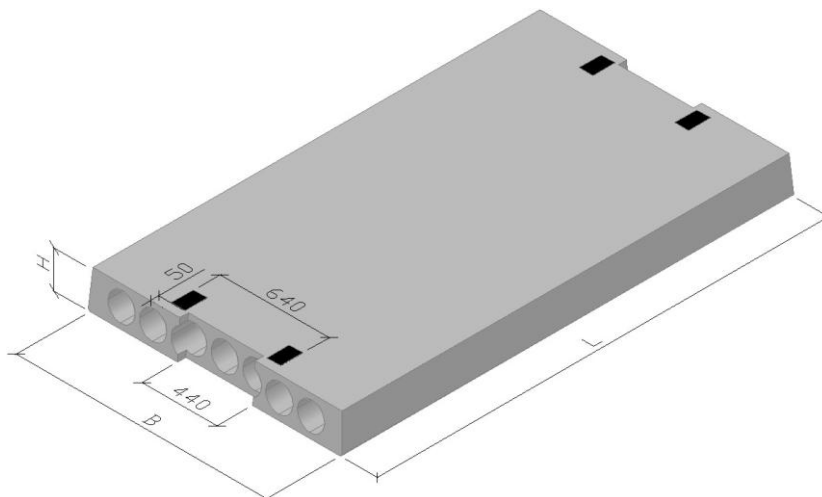

Рис. 5 Плита пристенная без выреза для колонн сечением 300мм.

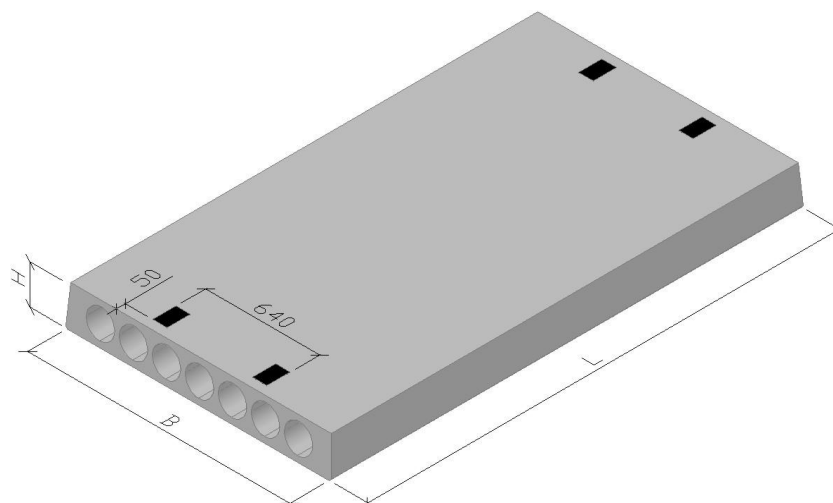

[к содержанию](#)

Номенклатура плит серии 1.041.1-3. выпуск- 1;2;3;5;11;12;13;14.

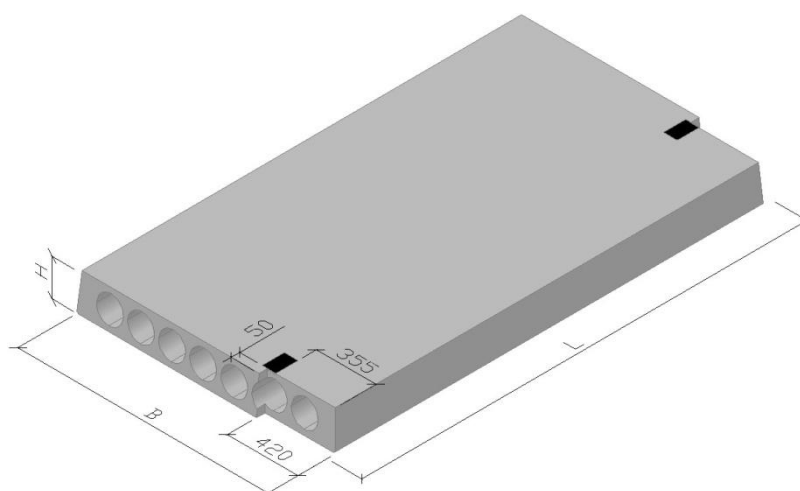
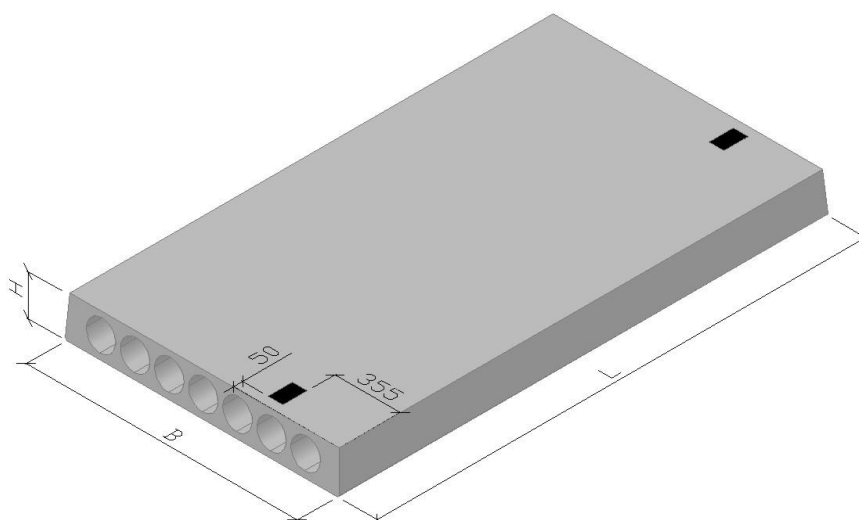
Маркировка	Выпуск	Габаритные размеры мм.			Расчетная нагрузка без учета собственного веса плиты, кПа.	Расход бетона, м3	Масса, т.	Класс рабочей арматуры.
		L	B	H				
Плиты для каркаса колонн сечением 400мм.								
ПК 86.15-..	3	8650	1490	220	4;7	1,60	4,00	Ат800
ПК 86.15-..-2			1190		4;7			
ПК 86.12-..			1190		5;7	1,31	3,27	
ПК 86.12-..-1					5;7			
ПК 68.15-..	2	6850	1490	220	5;9;11;13	1,28	3,20	
ПК 68.15-..-2			1190		5;9;11;13			
ПК 68.12-..			1190		5; 8; 12	1,05	2,62	
ПК 68.12-..-1					5;12			
ПК 56.15-..	1	5650	1490	220	6;8;10;13;15	1,07	2,67	
ПК 56.15-..-1					1190			
ПК 56.15-..-2						6;8;10;13;15		
ПК 56.12-..			1190		6; 9; 10;14	0,83	2,07	
ПК 56.12-..-1					6;10			
ПК 27.15-..	5	2650	1490	220	4; 6; 10; 16	0,49	1,22	АIII сетки
ПК 27.15-..-2			1190		4; 6; 10; 16			
ПК 27.12-..			1190		5; 8; 12	0,39	0,97	
ПК 27.12-..-1					6;12			
Плиты для каркаса колонн сечением 300мм.								
ПК 86.15-..	13	8650	1490	220	4; 6; 8	1,60	4,00	Ат800
ПК 86.15-..-1			1190		4;8			
ПК 86.15-..-2					1190	4; 6; 8	1,31	
ПК 86.12-..			4; 6					
ПК 86.12-..-1	4; 6							
ПК 68.15-..	12	6850	1490	220	4; 6; 8;10	1,28	3,20	
ПК 68.15-..-1			1190		6;10			
ПК 68.15-..-2					1190	4; 6; 8; 10	1,05	
ПК 68.12-..			6; 8; 10					
ПК 68.12-..-1	6;10							
ПК 56.15-..	11	5650	1490	220	6; 8;10	1,07	2,67	
ПК 56.15-..-1					1190			
ПК 56.15-..-2						6; 8;10		
ПК 56.12-..			1190		6;9;10	0,83	2,07	
ПК 56.12-..-1					6;10			
ПК 27.15-..	14	2650	1490	220	4; 6; 10	0,49	1,22	АIII сетки
ПК 27.15-..-1					1190			
ПК 27.15-..-2						1190	4; 6; 10	
ПК 27.12-..			1190		6; 8; 12		0,39	
ПК 27.12-..-1					6;12			

[к содержанию](#)

**4. ПЛИТЫ ПЕРЕКРЫТИЙ ЖЕЛЕЗОБЕТОННЫЕ МНОГОПУСТОТНЫЕ
серии 1.141-1. выпуск 60.**

Номенклатура плит.

Маркировка	Габаритные размеры, мм		Расчетная нагрузка без учета собственного веса, кПа	Расход бетона м ³	Масса изделия, т	Класс рабочей арматуры
	Длина	Ширина				
ПК 42.18-.. та	4180	1790	3;4; 6; 8	0,92	2,29	Сетки из АШ Вр-I
ПК 42.15-.. та		1490	3;4; 6; 8	0,81	2,02	
ПК 42.12-.. та		1190	3;4; 6; 8	0,64	1,60	
ПК 42.10-.. та		990	3;4; 6; 8	0,50	1,26	
ПК 36.18-.. та	3580	1790	3;4; 6; 8	0,79	1,98	Сетки из АШ Вр-I
ПК 36.15-.. та		1490	3;4; 6; 8	0,70	1,745	
ПК 36.12-.. та		1190	3;4; 6; 8	0,53	1,32	
ПК 36.10-.. та		990	3;4; 6; 8	0,43	1,085	
ПК 30.18-.. та	2980	1790	3;4; 6; 8	0,66	1,66	Сетки АШ Вр-I
ПК 30.15-.. та		1490	3;4; 6; 8	0,59	1,47	
ПК 30.12-.. та		1190	3;4; 6; 8	0,45	1,11	
ПК 30.10-.. та		990	3;4; 6; 8	0,37	0,915	
ПК 27.18-.. та	2680	1790	3;4; 6; 8	0,60	1,50	Сетки из АШ Вр-I
ПК 27.15-.. та		1490	3;4; 6; 8	0,53	1,335	
ПК 27.12-.. та		1190	3;4; 6; 8	0,40	1,01	
ПК 27.10-.. та		990	3;4;8	0,33	0,83	
ПК 24.18-.. та	2380	1790	3;4; 6; 8	0,54	1,34	Сетки из АШ Вр-I
ПК 24.15-.. та		1490	3;4; 6; 8	0,48	1,19	
ПК 24.12-.. та		1190	3;4; 6; 8	0,36	0,905	
ПК 24.10-.. та		990	4; 6; 8	0,30	0,745	

[к содержанию](#)

5. ПЛИТЫ ПЕРЕКРЫТИЙ ЖЕЛЕЗОБЕТОННЫЕ МНОГОПУСТОТНЫЕ серии 1.141-1. выпуск 63

(плиты с расчетной нагрузкой «10» выпуск 14).

Железобетонные панели применяются для перекрытия жилых и общественных зданий с центральным отоплением, нормально работающей вентиляцией и качественно выполненной гидроизоляцией в санузлах, душевых и ваннных комнатах.

Панели имеют расчетные нагрузки (без учета собственной массы панели) 450; 600; 800; 1000 кгс/м².

Маркировка панелей состоит из буквенно-цифровых групп.

Пример: марка панели ПК63.12-8Ат800а:

ПК - панель перекрытия с круглыми пустотами;

63.12 - длиной 6280 мм, шириной 1190 мм (размеры с округлением в дм);

8 - под расчетную нагрузку 800 кг. на 1м² (без учета собственного веса);

Ат800 - с напрягаемой рабочей арматурой из стали класса Ат800;

а - индекс для панелей с усиленными торцами.

Маркировка	Габаритные размеры, мм.		Расчетная нагрузка без учета собственного веса кПа.	Расход бетона м ³	Масса изделия т.	Класс рабочей арматуры
	Длина	Ширина				
ПК 63.18 -..	6280	1790	4;6;8	1,36	3,40	Ат800
ПК 63.15 -..		1490	4;6;8;10	1,19	2,975	
ПК 63.12 -..		1190	4;6;8;10	0,93	2,32	
ПК 63.10 -..		990	6;8;10	0,78	1,95	
ПК 60.18 -..	5980	1790	4,5;6;8	1,30	3,25	Ат800
ПК 60.15 -..		1490	4;6;8;10	1,14	2,85	
ПК 60.12 -..		1190	4;6;8;10	0,89	2,22	
ПК 60.10 -..		990	6;8;10	0,75	1,87	
ПК 57.18 -..	5680	1790	4;6;8	1,23	3,075	Ат800
ПК 57.15 -..		1490	4;6;8	1,08	2,70	
ПК 57.12 -..		1190	4;6;8	0,85	2,12	
ПК 57.10 -..		990	6;8	0,71	1,77	
ПК 54.18 -..	5380	1790	4;6;8	1,17	2,925	Ат800
ПК 54.15 -..		1490	4;6;8	1,03	2,575	
ПК 54.12 -..		1190	4;6;8	0,81	2,02	
ПК 54.10 -..		990	6;8	0,67	1,67	
ПК 51.18 -..	5080	1790	4;6;8	1,11	2,775	Ат800
ПК 51.15 -..		1490	4;6;8	0,97	2,425	
ПК 51.12 -..		1190	4;6;8	0,77	1,92	
ПК 51.10 -..		990	6;8	0,64	1,60	
ПК 48.18 -..	4780	1790	4;6;8	1,04	2,60	Ат800
ПК 48.15 -..		1490	4;6;8	0,92	2,30	
ПК 48.12 -..		1190	4;6;8	0,72	1,80	
ПК 48.10 -..		990	6;8	0,6	1,5	

[к содержанию](#)

Сечение плит ПК шириной 1,8; 1,5; 1,2; 1,0 метра

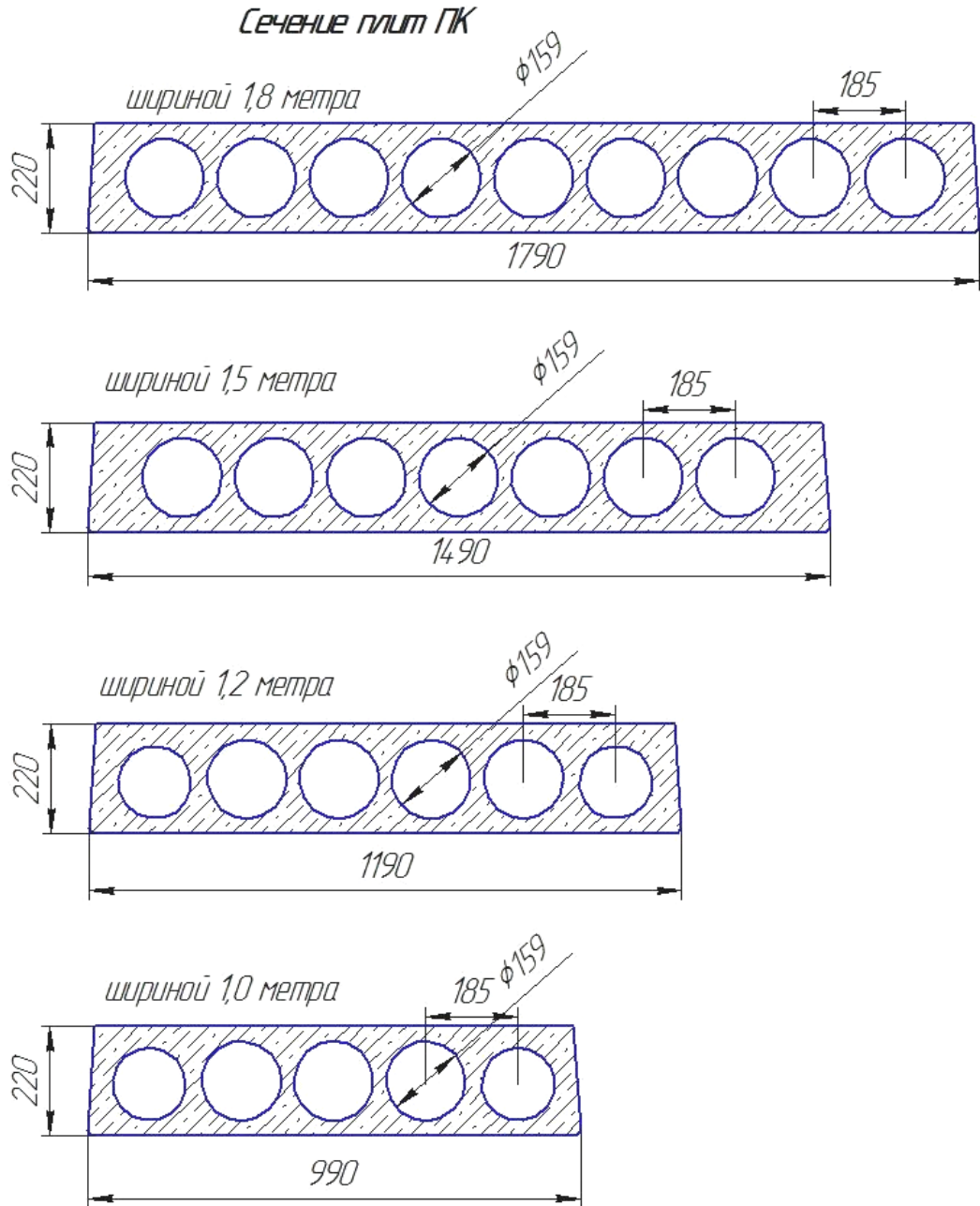

[к содержанию](#)

6. ЖЕЛЕЗОБЕТОННЫЕ ПЛИТЫ ЛОДЖИЙ

Серия 1.137.1-8. выпуск 3;4.

Предварительно-напряженные плиты лоджий длиной 6280 и 5080 мм и шириной 1190 мм, армированные стержнями из стали класса Ат-IV;(Ат600), Ат-V;(Ат800), и плиты длиной 3880 и 2980 мм и шириной 1190 мм, армированные сетками с рабочей арматурой из стали класса А-III, предназначены для зданий со стенами из кирпича и металлическим ограждением лоджий.

Плиты лоджий длиной 6280 и 5080 мм могут также изготавливаться с эвакуационными люками для двух исполнений: правого - с расположением люка в плите справа при выходе на лоджию и левого - с расположением люка слева.

Ширина всех плит 1190 мм, толщина 220 мм.

Марка плиты состоит из буквенно-цифровых групп, разделенных дефисами.

Первая группа обозначает тип плиты и ее конструктивную длину и ширину в дециметрах (значения которых округляют до целого числа).

Для плит с эвакуационными люками первую группу дополняют строчными буквами: "пр" - при правом исполнении плиты, "л" - при левом исполнении плиты.

Во второй группе приводят:

- класс напрягаемой арматуры для предварительно-напряженных плит.
- буква «м» - устройство металлического ограждения, «а» - усиление торцов вкладышами.

Пример условного обозначения плиты многопустотной балочной, длиной 6280 мм, шириной 1190 мм, с напрягаемой арматурой класса Ат-V,(Ат800) с заделкой пустот бетонными вкладышами, предусмотренной с устройством металлических ограждений:

ПЛП63.12-АтV-ам.

Номенклатура плит лоджий.

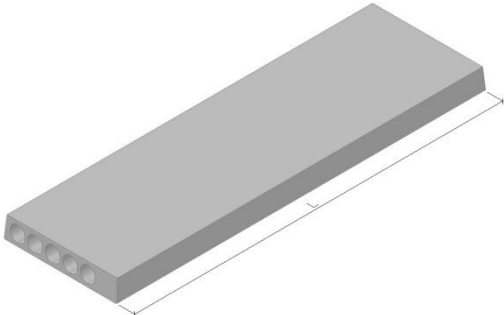
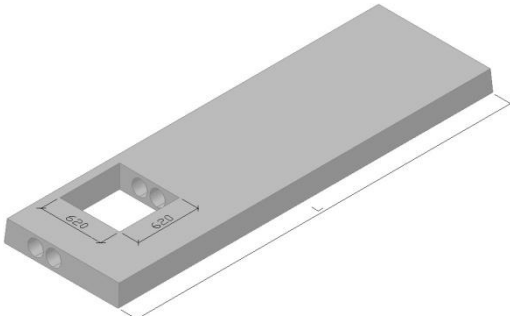
Марка	Эскиз	Класс бетона	Расход бетона м ³	Масса, т
ПЛП63.12-АтV-ам ПЛП51.12-АтV-ам ПЛП63.12-АIV-ам ПЛП51.12-АIV-ам ПЛП39.12-ам ПЛП30.12-ам		B22,5 B22,5 B22,5 B22,5 B15 B15	1,025 0,834 1,025 0,834 0,643 0,499	2,562 2,085 2,562 2,085 1,608 1,248
ПЛП63.12пр-АтV-ам ПЛП63.12пр-АIV-ам ПЛП63.12л-АтV-ам ПЛП63.12л-АIV-ам		B22,5	1,324	3,310
ПЛП51.12пр-АтV-ам ПЛП51.12пр-АIV-ам ПЛП51.12-АтV-ам ПЛП51.12л-АIV-ам			1,061	2,652

[к содержанию](#)

7. ПАНЕЛИ ПЕРЕКРЫТИЙ ЖЕЛЕЗОБЕТОННЫЕ БЕСПУСТОТНЫЕ серия 1.243.1-5. выпуск 2.

Панели перекрытий применяются при строительстве общественных зданий с помещениями со слабо – и среднеагрессивной средой с мокрым и влажным режимами эксплуатации: парильные, мыльные, душевые, ванные, плавательные бассейны, стиральные и др.

Панели запроектированы под расчетную нагрузку 6, 8 и 10 кПа.

Маркировка плит состоит из буквенно-цифровых групп:

- Первая группа содержит обозначение типа конструкций (П – плита перекрытия беспустотная) и габаритные размеры (длина и ширина), округленные до дециметров.
- Вторая группа включает цифровые обозначения расчетной равномерно-распределенной нагрузки (без учета собственного веса) в кПа и класс напрягаемой арматуры.
- Третья группа отражает конструктивные особенности плиты: цифра «1» обозначает плиты, применяемые в помещениях со слабоагрессивной средой; цифрой «2» обозначают плиты, применяемые в помещениях со среднеагрессивной средой.

Плиты без цифры «1» и «2» применяются в помещениях, как со слабо, так и со среднеагрессивной средой. *Пример маркировки:* П63.15-10АтIVс-2

Беспустотная плита длиной 6280мм, шириной 1490мм, под расчетную нагрузку (без учета собственного веса) 1000кгс/м², армированная арматурой сталью класса Ат-IVс, применяемая в помещениях со среднеагрессивной средой.

Плита беспустотная.

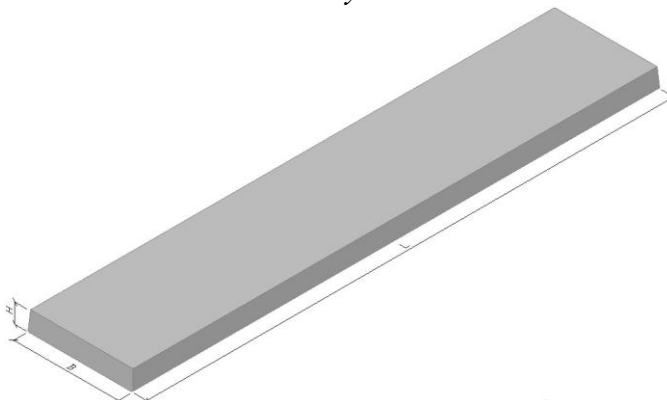

Маркировка	Расчетная нагрузка без учета соб. веса кПа.	Габаритные размеры, мм.			Расход бетона м ³	Масса, т
		Длина	Ширина	Высота		
П63.15-10..	6;8;10.	6280	1490	220	2,03	5,08
П63.15-8..						
П63.15-6..						
П63.12-10..	6;8;10.	6280	1190	220	1,62	4,05
П63.12-8..						
П63.12-6..						
П63.10-10	6;8;10.	6280	990	220	1,34	3,27
П63.10-8..						
П63.10-6..						
П60.15-10..	6;8;10.	5980	1490	220	1,93	4,84
П60.15-8..						
П60.15-6..						
П60.12-10..	6;8;10.	5980	1190	220	1,54	3,85
П60.12-8..						
П60.12-6..						
П60.10-10..	6;8;10.	5980	990	220	1,28	3,20
П60.10-8..						
П60.10-6..						

[к содержанию](#)

8. КОЛОННЫ ЖЕЛЕЗОБЕТОННЫЕ

серии 1.020 - 1/87 (сечением 400 x 400мм.)

- Выпуск 2 – 1 Колонны для зданий с высотой этажа 3,3 м
- Выпуск 2 – 3 Колонны для зданий с высотой этажа 3,6 м
- Выпуск 2 – 5 Колонны для зданий с высотой этажа 4,2 м
- Выпуск 2 – 12 Колонны из бетона класса В30 для зданий с высотой этажа 3,3 м
- Выпуск 2 – 14 Колонны из бетона класса В30 для зданий с высотой этажа 3,6 м
- Выпуск 2 – 16 Колонны из бетона класса В30 для зданий с высотой этажа 4,2 м

серии 1.020.1 – 7 (сечением 300 x 300мм.)Выпуск 2 - 1

Колонны предназначены для строительства общественных, жилых, производственных и вспомогательных зданий промышленных предприятий, возводимых в обычных условиях строительства. Тип колонны в зависимости от ее положения по высоте здания:

- верхняя (устанавливаемая в верхних этажах здания) рис.1;
- средняя (устанавливаемая в средних этажах зданий) рис.2;
- нижняя (устанавливаемая в нижних этажах зданий) рис.3;
- бесстыковая (устанавливаемая на всю высоту здания) рис.4.

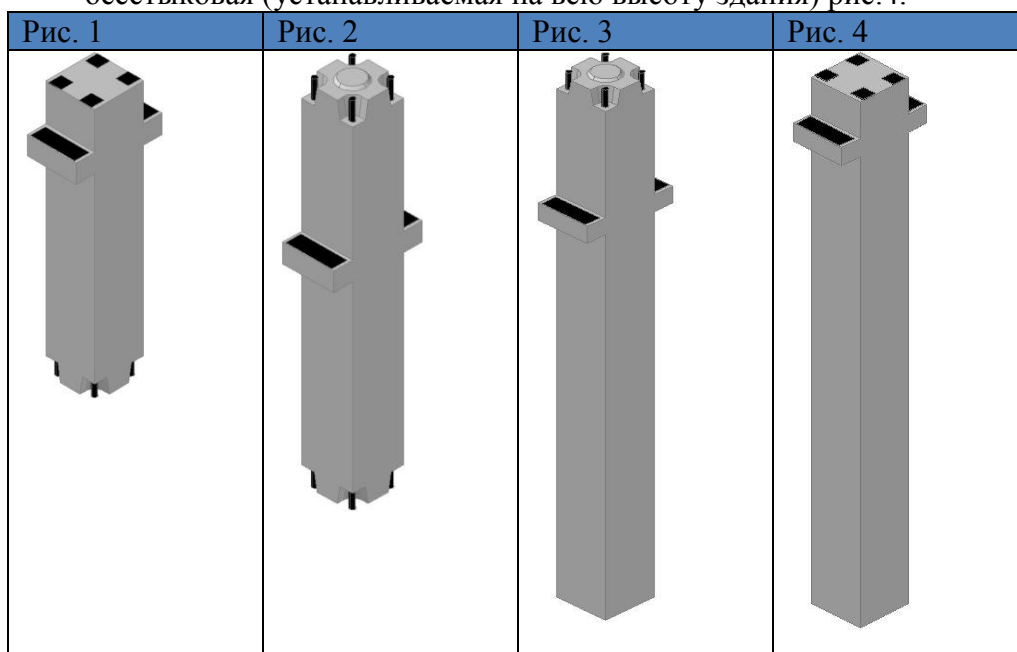

В соответствии с ГОСТ 23009 принята следующая схема маркировки колонн:

1	К	2	3		4	-	5	.	6
---	---	---	---	--	---	---	---	---	---

- где: **1** – этажность колонны
К – наименование изделия – колонна
2 – тип колонны в зависимости от ее положения по высоте здания:

Тип колонны	Верхняя	Средняя	Нижняя	Бесстыковая
Индекс маркировки	В	С	Н	Б

- 3** – тип колонны в зависимости от количества консолей:

Тип колонны	Одноконсольная	Двухконсольная	Бесконсольная
Индекс маркировки	О	Д	-

- 4** – высота этажа в дециметрах; в скобках указана высота 1 этажа.

- 5** – тип колонны по несущей способности консоли;

Несущая способность консоли, тс	21,0	33,0	52,5; 60,0
Индекс маркировки	1	2	3

- 6** – условная нагрузка.

Пример: 2КНД 33(30) - 2.59

2 – двухэтажная. К – колонна. Н – для нижних этажей зданий. Д – двухконсольная
 33/30/ – с высотой типового этажа 3,3 м и подвалом 3,0 м.

2 – несущая способность консоли 33,0 тс. 59 – условная нагрузка.

[к содержанию](#)

9. КОЛОННЫ ЖЕЛЕЗОБЕТОННЫЕ

Сечением 400 x 400мм. и 300 x 300мм. для сборно-монолитного домостроения: «Аркас»; «Рекон»; «Куб» и других каркасных систем. Колонны длиной до 16 метров.

Рисунок.



Колонны железобетонные производственных зданий.

Серии:

1.427.1-3;

1.823.1 - 2;

1.423.1 - 3 /88;

1.423.1-5 /88;

3.015 -1 /92

3.015-16.94

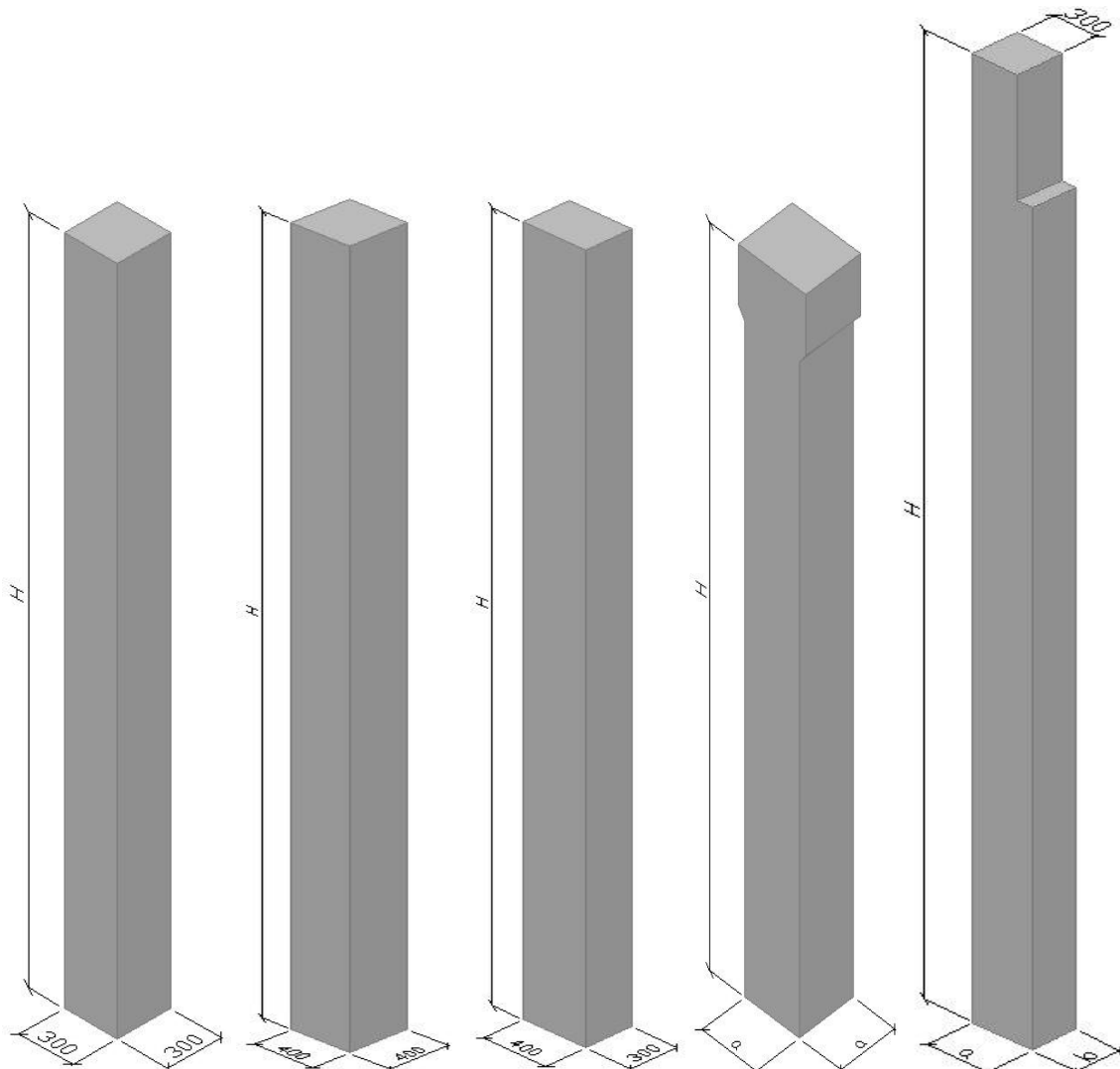

[к содержанию](#)

10. РИГЕЛИ ЖЕЛЕЗОБЕТОННЫЕ

серии 1.020. 1 – 7 выпуск 3-1
серии 1.020 - 1/87 выпуск 3-1; 3-7; 3-5.

Номенклатура содержит ригели пролетом 3,0; 6,0; 7,0 м с высотой сечения 450 мм, предназначенные для опирания на них многопустотных плит перекрытий и покрытия. Ригели высотой 300 мм предназначены для придания устойчивости каркаса.

Марка ригелей состоит из двух буквенно-цифровых групп. Первая группа содержит буквенные и цифровые обозначения. Буквенные обозначения характеризуют поперечное сечение ригеля:

РДП - ригель с двумя симметричными полками для опирания многопустотных плит с двух сторон;

РОП - ригель с двумя несимметричными полками для опирания многопустотных плит с одной стороны;

РЛП - ригель с одной полкой, устанавливаемый в лестничных клетках для опирания многопустотных плит, а также лестничных маршей.

Р - ригель прямоугольный.

Цифровые обозначения характеризуют габаритные параметры ригелей: первое число обозначает округленный размер высоты сечения в дм; второе число обозначает округленную длину ригеля в дм.

Вторая часть марки характеризует несущую способность ригеля в сотнях килограмм-сил на погонный метр (без учета собственного веса ригеля).

Пример: РДП 4.57 - 70 - ригель с двумя симметричными полками для опирания многопустотных плит высотой 450 мм, длиной 5660 мм, с нагрузкой 7,0 тс/п.м.

Рис. 1. Ригели РДП



Рис. 2. Сечение ригелей РДП 4.26; 56; 68. и РДП 4.27; 57; 69.



Рис. 3. Ригели РОП.

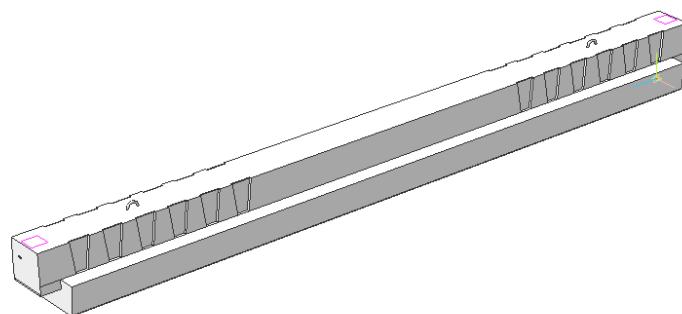

Рис. 4. Сечение ригелей РОП 4.26; 56; 68.и РОП 4.27; 57; 69.

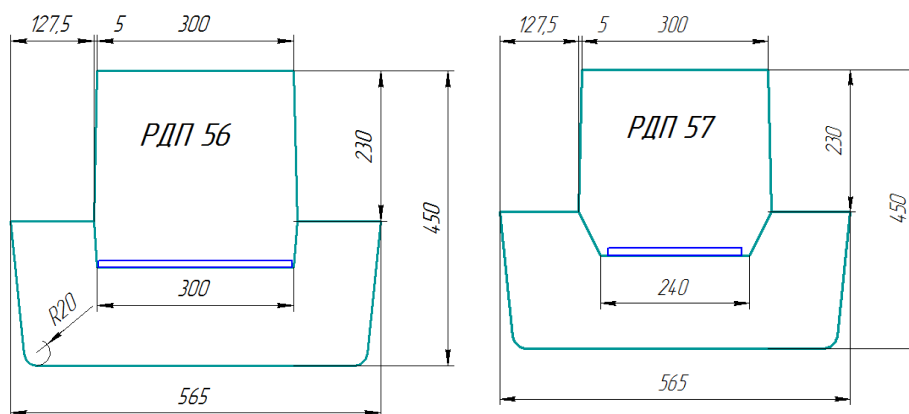

Рис. 5. Ригель РЛП. и Р.

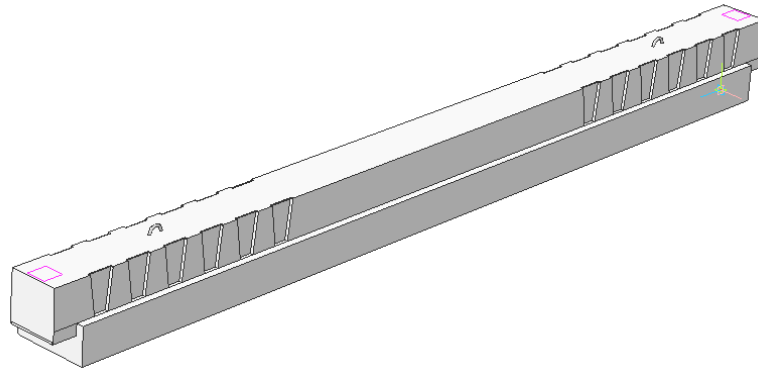

Рис. 6. Сечение ригеля РЛП. и Р

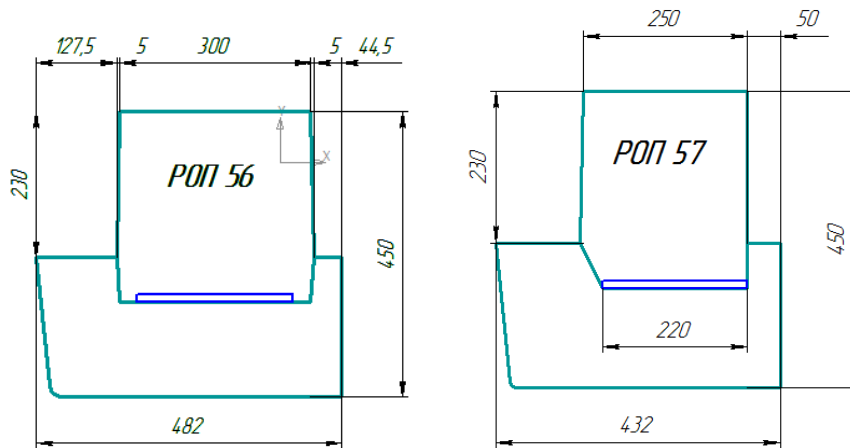

Номенклатура ригелей

Марка ригеля	Нагрузка, кН/м	Размеры, мм			Объем бетона м3	Масса т.
		L	B	H		
Ригеля серии 1.020.1-7 (колонны сеч. 300мм.)						
РДП 4.69*	40;50; 60; 70	6860	565	450	1,27	3,17
РОП 4.69	30; 40		432		1,01	2,52
РДП 4.57	40;50; 60; 70; 80; 110	5660	565	450	1,04	2,60
РЛП 4.57	30; 45		382		0,77	1,92
РОП 4.57	30; 40; 45		432		0,83	2,07
РДП 4.27	60; 80	2660	565	450	0,47	1,18
РЛП 4.27	45		382		0,35	0,88
РОП 4.27	45		432		0,38	0,94
Р 3.57	-	5640	180	300	0,31	0,77
Р 3.27	-	2640	180	300	0,15	0,37
Ригеля серии 1.020-1/87 (колонны сеч. 400мм.)						
РДП 4.68*	40;50; 60; 70	6760	565	450	1,25	3,12
РОП 4.68	30; 40		482		1,15	2,87
РДП 4.56	50; 60; 70; 90; 110	5560	565	450	1,02	2,55
РЛП 4.56	45; 60		382		0,76	1,89
РОП 4.56	30; 40; 50; 60		482		0,94	2,35
РДП 4.26	60; 90; 110	2560	565	450	0,45	1,13
РЛП 4.26	45; 60		382		0,34	0,84
РОП 4.26	40; 60		482		0,42	1,05
Р 3.56	-	5540	180	300	0,30	0,75
Р 3.26	-	2540	180	300	0,14	0,35
Ригели высотой 600мм. для опирания ребристых плит перекрытия. выпуск 3-5						
РДР 6.56	145; 180	5560	580	600	1,43	3,6

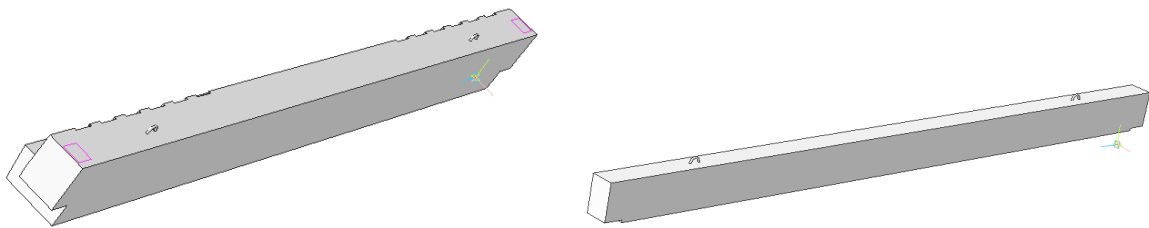
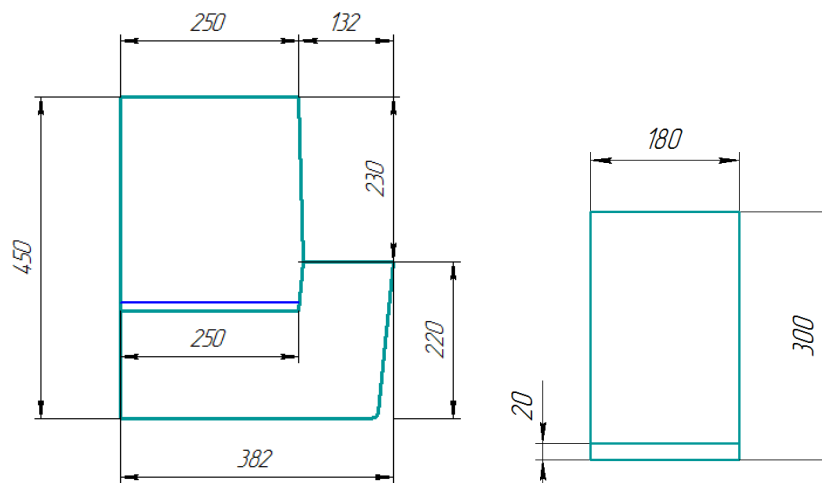
* - ригели РДП 4.68(69) изготавливаются по дополнению к серии 1.020-1/83. № 84-2953/1 вып.1.

[к содержанию](#)

11. МАРШИ ЛЕСТНИЧНЫЕ ЖЕЛЕЗОБЕТОННЫЕ ДЛЯ ЖИЛЫХ ЗДАНИЙ.

серии 1.151.1 – 7. выпуск 1

серии 1.151.1 – 6. выпуск 1.

Лестничные марши предназначены для строительства внутренних лестниц в жилых зданиях с высотой этажа 2,8, 3,0 м.

Изготавливаются марши типа 1 ЛМ (плоские без фризových ступеней) шириной 1050 и 1200 мм.

Пример условного обозначения марша:

1 ЛМ 30.12.15 - 4

1 ЛМ - тип марша;

30 - длина марша в дм (округленно);

12 - ширина марша в дм;

15 - высота вертикальной проекции марша в дм;

4 - унифицированная временная нагрузка в кПа.

Номенклатура изделий

Марка	Применение	Объем бетона, м ³	Масса изделия т.
1ЛМ30.12.15-4	Для зданий с высотой этажа 3 метра	0,68	1,7
1ЛМ30.11.15-4		0,59	1,48
1ЛМ27.11.14-4	Для зданий с высотой этажа 2,8 метра	0,53	1,33
1ЛМ27.12.14-4		0,61	1,52

Рис. 1. Внешний вид лестничных маршей.

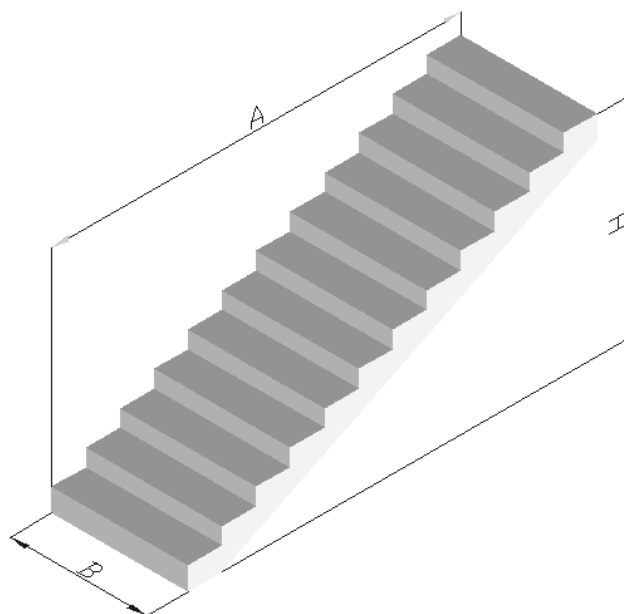

[к содержанию](#)

12. СТУПЕНИ БЕТОННЫЕ и ЖЕЛЕЗОБЕТОННЫЕ ПО ГОСТ 8717-2016.

Номенклатура ступеней основных:

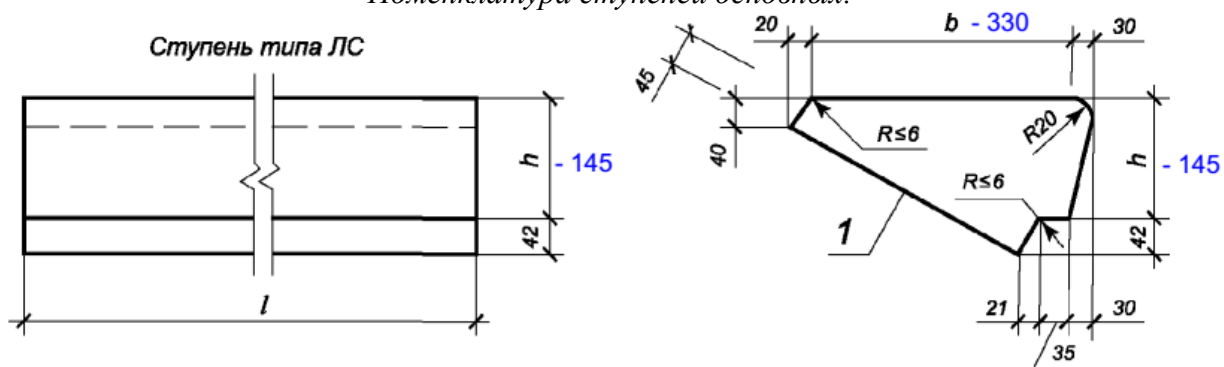

№ п.п.	Номенклатура	Объем бетона м3	Длина (L) мм.	Масса кг.
1	ЛС11-Б	0,046	1050	111
2	ЛС11-Б-1			
3	ЛС11-Б-1л			
4	ЛС11			
5	ЛС11-1			
6	ЛС11-1л			
7	ЛС12-Б	0,053	1200	128
8	ЛС12-Б-1			
9	ЛС12-Б-1л			
10	ЛС12			
12	ЛС12-1л			
13	ЛС14-Б	0,06	1350	145
14	ЛС14-Б-1			
15	ЛС14-Б-1л			
16	ЛС14			
17	ЛС14-1			
18	ЛС14-1л	0,066	1500	160
19	ЛС15-Б			
20	ЛС15-Б-1			
21	ЛС15-Б-1л			
22	ЛС15			
23	ЛС15-1			
24	ЛС15-1л	0,072	1650	174
25	ЛС17			
26	ЛС17-1			
27	ЛС17-1л	0,1	2250	242
28	ЛС23			
29	ЛС23-1			
30	ЛС23-1л			

[к содержанию](#)

Маркировка:

ЛС – ступень основная.

17 – длина в дециметрах округленная до целого.

Б – бетонная.

1 – закладная деталь. Устанавливается на боковой поверхности в ступенях для подъема против хода часовой стрелки, (правое исполнение).

1л – закладная деталь. Устанавливается на боковой поверхности в ступенях для подъема по ходу часовой стрелки, (левое исполнение).

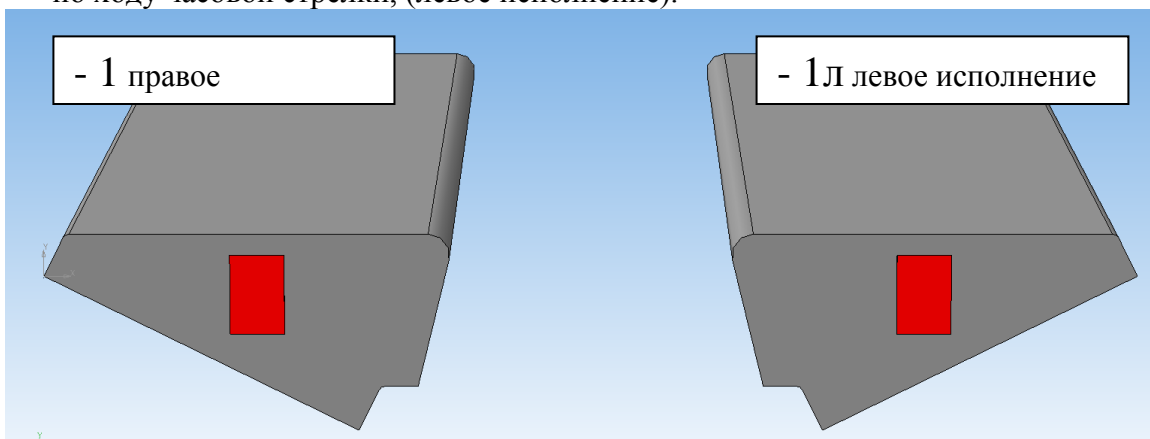

Номенклатура ступеней верхних фризовых:

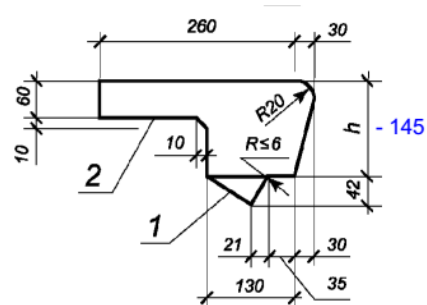
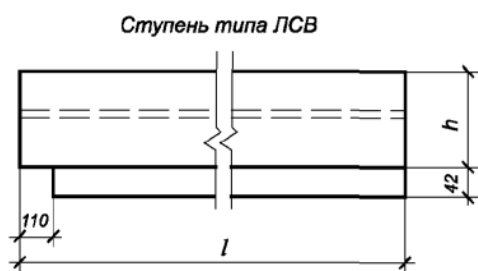

№ п.п.	Номенклатура	Объем бетона м3	Длина (L) мм.	Масса кг.
1	ЛСВ 11	0,036	1160	87
2	ЛСВ 12	0,041	1310	99
3	ЛСВ 14	0,046	1460	111
4	ЛСВ 15	0,05	1610	121
5	ЛСВ 17	0,055	1760	133

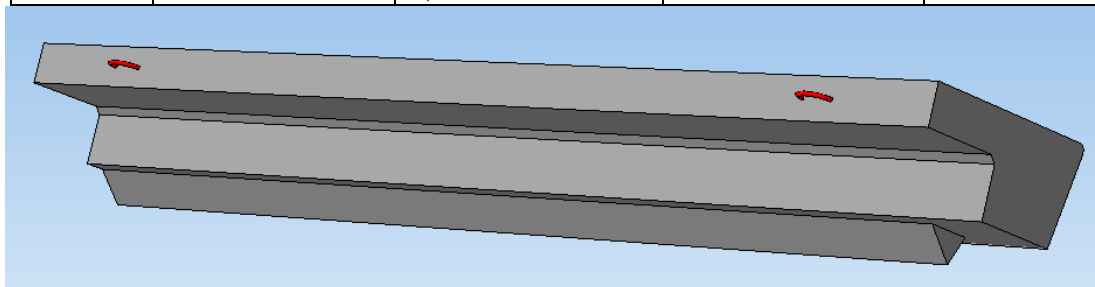

[к содержанию](#)

Номенклатура ступеней нижних фризовых:

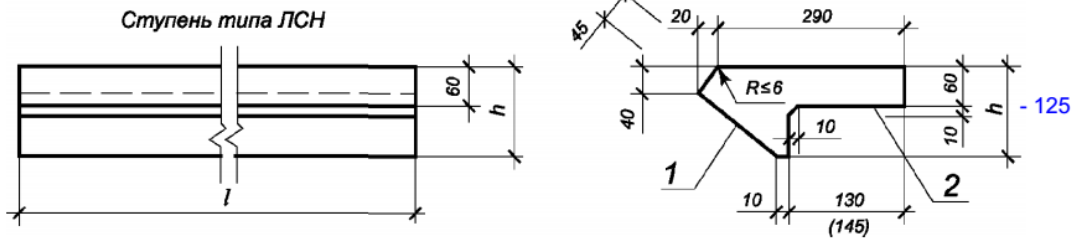

№ п.п.	Номенклатура	Объем бетона м3	Длина (L) мм.	Масса кг.
1	ЛСН 11	0,024	1050	59
2	ЛСН 12	0,027	1200	66
3	ЛСН 14	0,031	1350	75
4	ЛСН 15	0,034	1500	83
5	ЛСН 17	0,038	1650	92

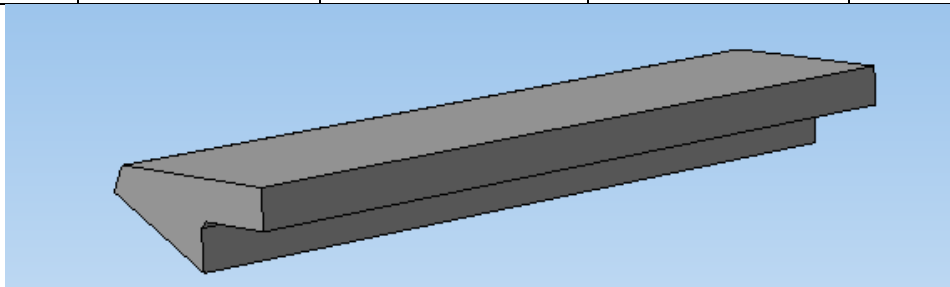

Номенклатура площадочных вкладышей:

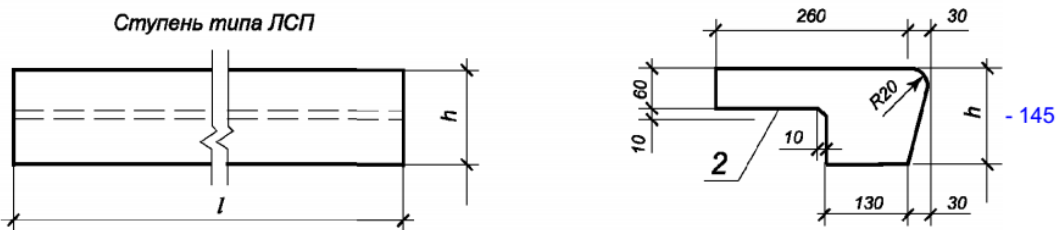

№ п.п.	Номенклатура	Объем бетона м3	Длина (L) мм.	Масса кг.
1	ЛСП 11	0,031	1050	78
2	ЛСП 12	0,035	1200	88
3	ЛСП 14	0,04	1350	100
4	ЛСП 15	0,044	1500	109
5	ЛСП 17	0,048	1650	119

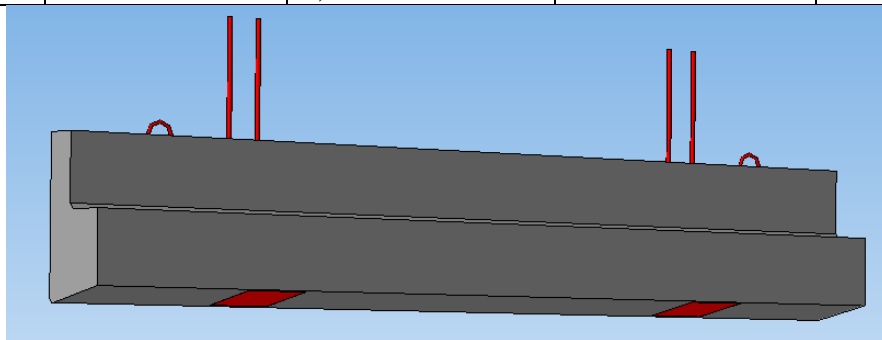

[к содержанию](#)

13. ЛЕСТНИЧНЫЙ МАРШ ЛМП 57.11.15-5 СЕРИИ 1.050.9-4,93

Лестничный марш предназначен для каркасных зданий серии 1.020.1/87 с высотой этажа 3 метра.

Рис 1 (геометрические размеры)

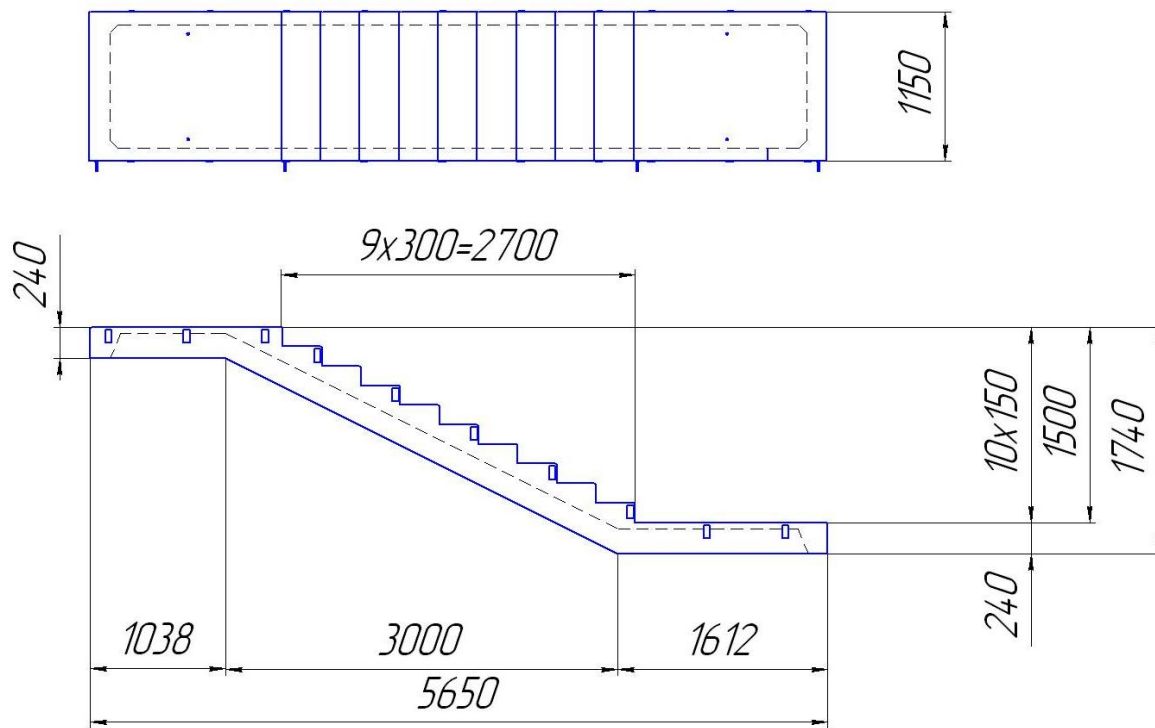

ЛМП 57.11.15-5	марка бетона В-25	объем бетона 0,92м ³	масса изделия 2,3тн.
----------------	-------------------	---------------------------------	----------------------

Рис 2 (внешний вид)

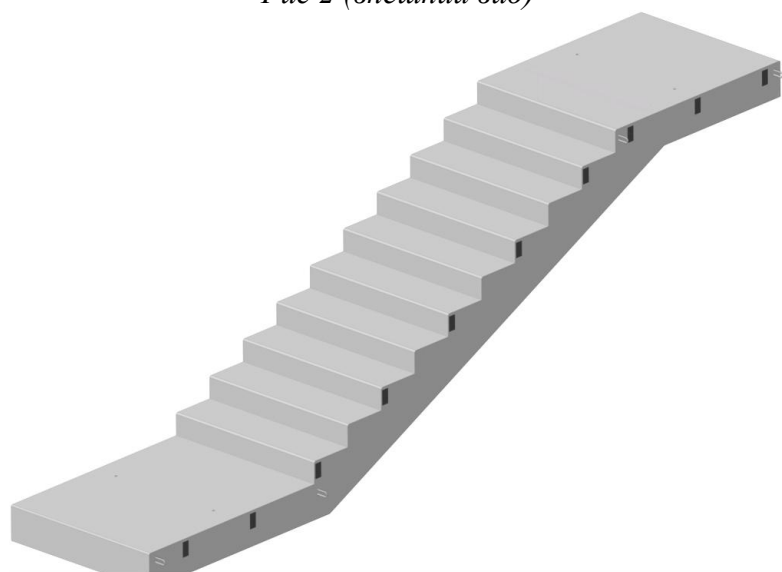

[к содержанию](#)

14. ДИАФРАГМЫ ЖЕСТКОСТИ СЕРИИ 1.020-1/87

выпуск 4-1: 4-3.

Маркировка диафрагм:

- Д диафрагма плоская
- ДП диафрагма плоская с проемом
- 1Д диафрагма с одной полкой
- 2Д диафрагма с двумя полками
- 1ДП диафрагма с одной полкой и проемом
- 2ДП диафрагма с двумя полками и проемом

Обозначение габаритов конструкций:

- первая цифра – округленная длина в дециметрах
- вторая цифра – номинальная высота в дециметрах

Пример: Д 26.28 диафрагма плоская длиной 2560мм. высотой 2810мм.

Рисунок с двумя полками

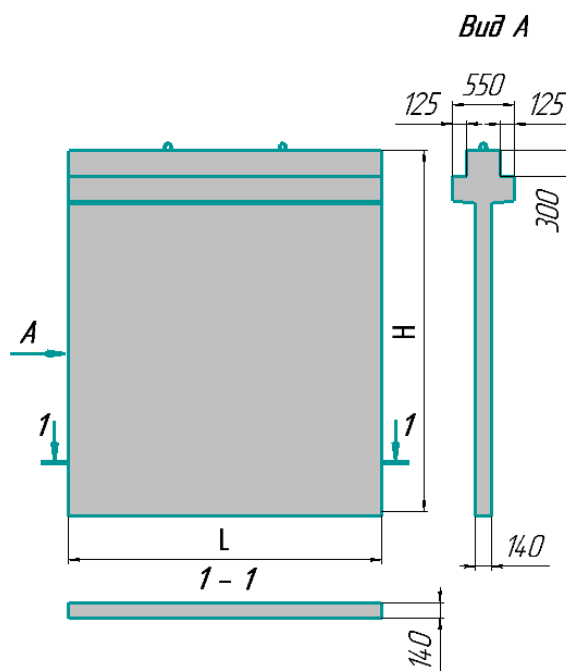

Номенклатура диафрагм:

Марка	Размеры в мм.		Класс бетона	Объем бетона м ³	Масса т
	L	H			
2Д 12.20	1180	1970	В 25	0,48	1,2
2Д 26.20	2560			1,05	2,63
2Д 12.33	1180	3270		0,7	1,75
2Д 26.33	2560			1,51	3,78
2Д 30.33	2980			1,76	4,4
2Д 12.36	1180	3570		В 20	0,76
2Д 24.36	2380		1,51		3,78
2Д 26.36	2560		1,62		4,05
2Д 30.36	2980		1,89		4,73
2Д 12.42	1180	4170	0,86		2,14
2Д 15.42	1480		1,06		2,65
2Д 24.42	2380		1,71		4,28
2Д 26.42	2560		1,84		4,59
2Д 30.42	2980		2,14		5,34

Рисунок с одной полкой:

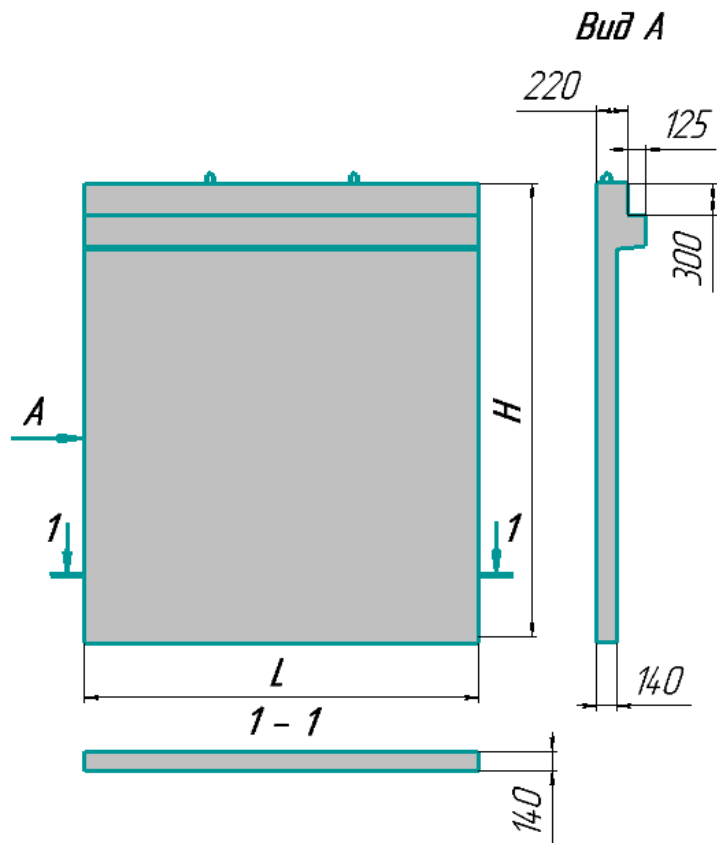

Номенклатура диафрагм:

Марка	Размеры в мм		Класс бетона	Объем бетона м ³	Масса т
	L	H			
1Д 12.20	1180	1970	В 25	0,4	1,00
1Д 26.20	2560			0,88	2,2
1Д 30.20	2980			1,02	2,55
1Д 12.33	1180	3270		0,62	1,55
1Д 26.33	2560			1,34	3,35
1Д 30.33	2980			1,56	3,9
1Д 12.36	1180	3570	В 20	0,68	1,69
1Д 24.36	2380			1,35	3,38
1Д 26.36	2560			1,45	3,63
1Д 30.36	2980			1,69	4,23
1Д 12.42	1180	4170		0,78	1,94
1Д 15.42	1480			0,96	2,4
1Д 24.42	2380			1,55	3,88
1Д 26.42	2560			1,67	4,18
1Д 30.42	2980		1,94	4,85	

Рисунок с двумя полками и проемом



Рисунок с одной полкой и проемом



Номенклатура диафрагм:

Марка	Размеры в мм.		Класс бетона	Объем бетона м ³	Масса т
	L	H			
с двумя полками и проемом					
2ДП 26.33	2560	3270	В 25	1,1	2,75
2ДП 30.33	2980			1,35	3,38
2ДП 26.36	2560	3570	В 20	1,26	3,15
2ДП 30.36	2980			1,48	3,72
2ДП 26.42	2560	4170		1,43	3,6
2ДП 30.42	2980			1,73	4,33
с одной полкой и проемом					
1ДП 26.33	2560	3270	В 25	0,95	2,38
1ДП 30.33	2980			1,15	2,88
1ДП 26.36	2560	3570	В 20	1,05	2,63
1ДП 30.36	2980			1,28	3,23
1ДП 26.42	2560	4170		1,26	3,17
1ДП 30.42	2980			1,53	3,83

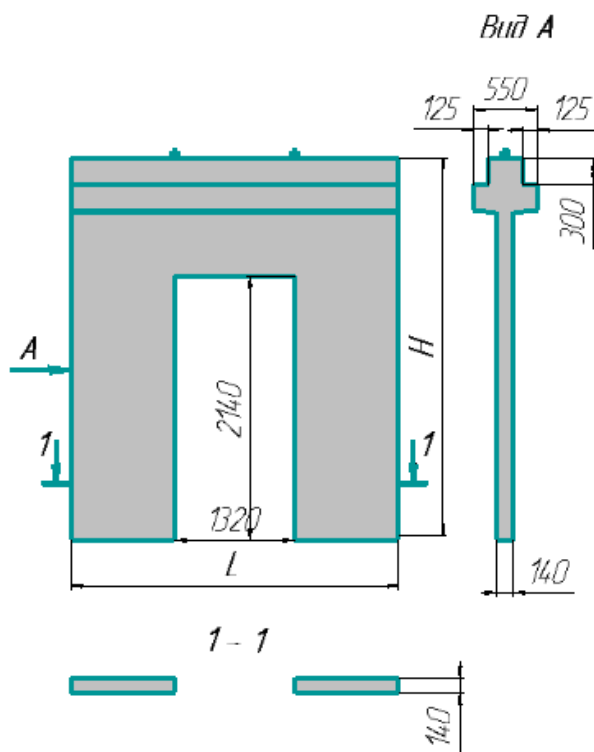
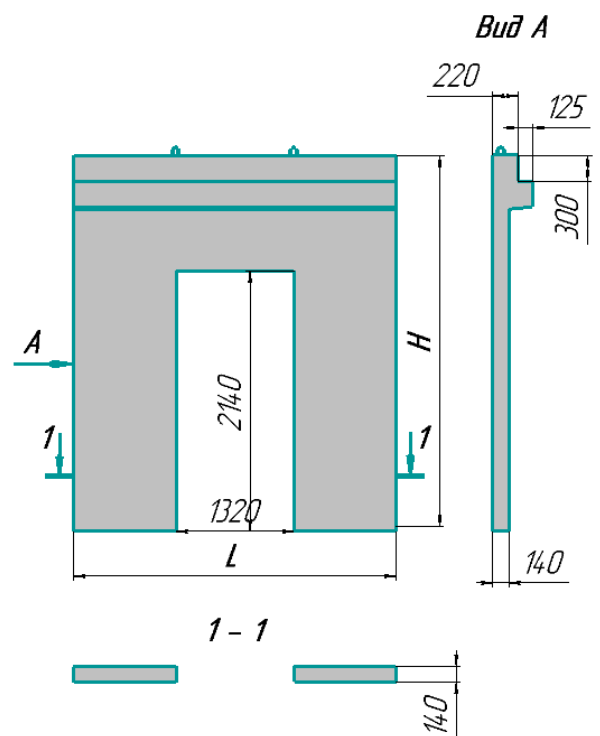
Рисунок плоских диафрагм

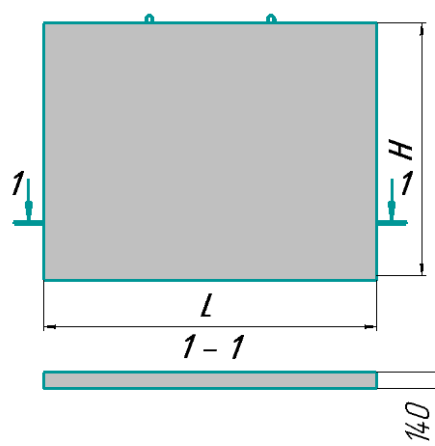

Номенклатура диафрагм:

Марка	Размеры в мм		Класс бетона	Объем бетона м ³	Масса т
	L	H			
Д 26.12	2560	1180	В 20	0,423	1,06
Д 56.12	5560			0,919	2,3
Д 26.18	2560	1780		0,638	1,6
Д 56.18	5560			1,386	3,47
Д 12.15	1180	1510		0,249	0,62
Д 26.15	2560			0,541	1,35
Д 56.15	5560			1,175	2,94
Д 12.28	1180	2810		0,464	1,16
Д 15.28	1480			0,582	1,46
Д 26.28	2560			1,007	2,52
Д 30.28	2980			1,172	2,93
Д 56.28	5560			2,187	5,47
Д 26.30	2560	2960		1,061	2,65
Д 30.30	2980			1,235	3,09
Д 12.31	1180	3110		0,514	1,29
Д 26.31	2560			1,115	2,79
Д 30.31	2980			1,297	3,24
Д 15.36	1480	3560		0,738	1,85
Д 24.36	2380			1,186	2,97
Д 26.36	2560			1,276	3,19
Д 30.36	2980			1,485	3,71
Д 12.37	1180	3710		0,613	1,53
Д 15.37	1480			0,769	1,92
Д 24.37	2380			1,236	3,09
Д 26.37	2560			1,33	3,33
Д 30.37	2980			1,548	3,87
Д 15.42	1480	4160		0,86	2,15
Д 24.42	2380			1,39	3,48
Д 26.42	2560			1,49	3,73
Д 30.42	2980			1,74	4,35
Д 15.43	1480	4310		0,89	2,23
Д 24.43	2380			1,44	3,6
Д 26.43	2560			1,54	3,85
Д 30.43	2980			1,8	4,5

Рисунок плоских диафрагм с проемом

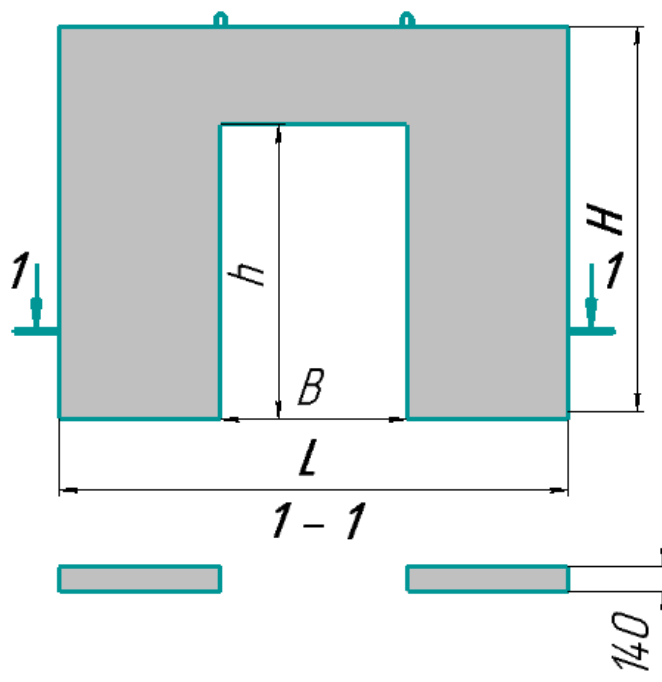

Номенклатура диафрагм:

Марка	Размеры в мм				Класс бетона	Объем бетона м ³	Масса т
	L	H	h	в			
ДП 26.28	2560	2810	2140	1320	В 20	0,619	1,55
ДП 30.28	2980					0,777	1,94
ДП 56.28	5560					1,78	4,45
ДП 26.30	2560	2960				0,665	1,66
ДП 30.30	2980					0,839	2,1
ДП 26.31	2560	3110				0,719	1,8
ДП 30.31	2980					0,902	2,26
ДП 26.36	2560	3560				0,88	2,2
ДП 30.36	2980					1,09	2,73
ДП 32.36	3160					2480	1920
ДП 26.37	2560	3710	2140	1320		0,934	2,33
ДП 30.37	2980		2480	1920		1,152	2,88
ДП 32.37	3160		2480	1920		0,956	2,1
ДП 26.42	2560	4160	2140	1320		1,095	2,73
ДП 30.42	2980		2480	1920		1,34	3,35
ДП 32.42	3160		2480	1920		1,158	2,89
ДП 26.43	2560	4310	2140	1320		1,154	2,88
ДП 30.43	2980		2480	1920		1,402	3,5
ДП 32.43	3160		2480	1920		1,224	3,06
1ДП 56.28 (проем смещен)	5560	2810	2140	1320			1,78

[к содержанию](#)

15. СТОЙКИ ЖЕЛЕЗОБЕТОННЫЕ ДЛЯ ОПОР ВОЗДУШНЫХ ЛИНИЙ ЭЛЕКТРОПЕРЕДАЧ НАПРЯЖЕНИЕМ ДО 10 КВ И 0,38 КВ.

Стойки изготавливаются в соответствии с требованиями ТУ 5863-007-00113557-94 по проекту арх. № 20.0182-ЛЭП00.10; №20.0139 АООТ «РОСЭП» и рабочих проектов 3.407.1-143 выпуск 7 «з»-1.

Стойки длиной 11 метров предназначены для применения в качестве опор воздушных линий электропередач напряжением до 10 кВ и в качестве опор освещения и стойки длиной 9,5 метра в качестве опор освещения напряжением 0,38 кВ.

Марка стоек состоит из нескольких буквенно-цифровых групп, разделенных дефисом:

- первая группа содержит обозначение: буквенное - наименование конструкции,
- цифровое - длины в дециметрах;
- вторая группа - условное обозначение расчетного изгибающего момента несущей способности стойки в тс.м.
- IV рабочий проект АООТ «РОСЭП»
- А - стойки имеют лакокрасочное (мастичное) покрытие в комлевой части на длине 3 метра.
- м – эксплуатация стоек ниже -40 С

Пример условного обозначения СВ110-3,5-IVA: стойка длиной 11 м, с расчетным изгибающим моментом, равным 34,3 кнм (3,5 тсм), для среднеагрессивной и сильноагрессивной сред с нанесением мастичного покрытия.

Номенклатура выпускаемой продукции:

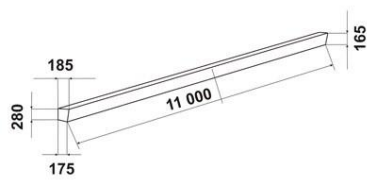
№ пп	Маркировка	Проект	Объем бетона м3	Марка бетона	Масса т.
1	СВ95-3-IV	 <p>АООТ "РОСЭП" №20.0139 ТУ 5863-007-00113557-94</p>	0,38	В30 W8 F200.	0,95
2	СВ95-3-IVм				
3	СВ95-3-IVA				
4	СВ95-3-IVAm				
5	СВ95-3-А м				
6	СВ95-2-IV				
7	СВ95-2-IVм				
8	СВ95-2-IVA				
9	СВ95-2-IVAm				
10	СВ110-5-IV	<p>АООТ "РОСЭП" №20.0182 ТУ 5863-007-00113557-94</p>	0,45	В30 W8 F200.	1,3
11	СВ110-5-IVм				
12	СВ110-5-IVA				
13	СВ110-5-IVAm				
14	СВ110-5-А м				
15	СВ110-3,5-IV				
16	СВ110-3,5-IVм				
17	СВ110-3,5-IVA				
18	СВ110-3,5-IVAm				
19	СВ110-3,5-А м				
20	СВ110-3,5м	3.407.1-143 выпуск 7 «з»-1 (ПГТУ ; ЖБК-1)			

Стойки изготавливаются для эксплуатации в любых средах:

- для неагрессивной и слабоагрессивной сред с индексом «IV»
- для среднеагрессивной и сильноагрессивной сред с индексом «IVA»

[к содержанию](#)

16. ПРИСТАВКИ ЖЕЛЕЗОБЕТОННЫЕ ДЛЯ ДЕРЕВЯННЫХ ОПОР ВЛ 0,38-35 КВ. ТУ 5863-006-00113557-94

Первая группа содержит буквенное обозначение марки приставки и ее длину в дециметрах; вторая группа - условное обозначение несущей способности приставки. Цифровое обозначение в конце марки приставки обозначает тип исполнения приставки.

Пример условного обозначения приставки - ПТ43-2-6

ПТ60 – приставка длиной 6000 мм. с расчетным изгибающим моментом 39,2 кНм.

8 – применяемой в районах с расчетной температурой наружного воздуха до минус 55 гр.С, в условиях воздействия сильноагрессивных сред, с «8» типом исполнения и маркой бетона (W8; F200).

При отсутствии в заказах, данных по использованию приставок (тип исполнения), учитывая природно-климатические условия нашего региона, все приставки завод изготавливает с 6 типом исполнения.

Марка	Расчетный изгибающий момент, кНм (тсм)		Размеры, мм				Класс бетона	Объем бетона м3	Масса изделия, кг
			l	a	b	h			
	Mx	My							
ПТ33-2	12,3(1,25)	9,3(0,95)	3250	100	180	220	В25	0,100	250
ПТ33-3	17,2 (1,75)	11,8 (1,2)							
ПТ33-4	21,6 (2,2)	13,7 (1,4)							
ПТ43-1	17,2 (1,75)	11,8 (1,2)	4250	120	220	265		0,130	325
ПТ43-2	21,6 (2,2)	13,7 (1,4)							
ПТ45	39,2 (4,0)	23,5 (2,4)	4500						
ПТ60	39,2 (4,0)	23,5 (2,4)	6000				0,203	510	
							0,270	675	

Внешний вид приставок

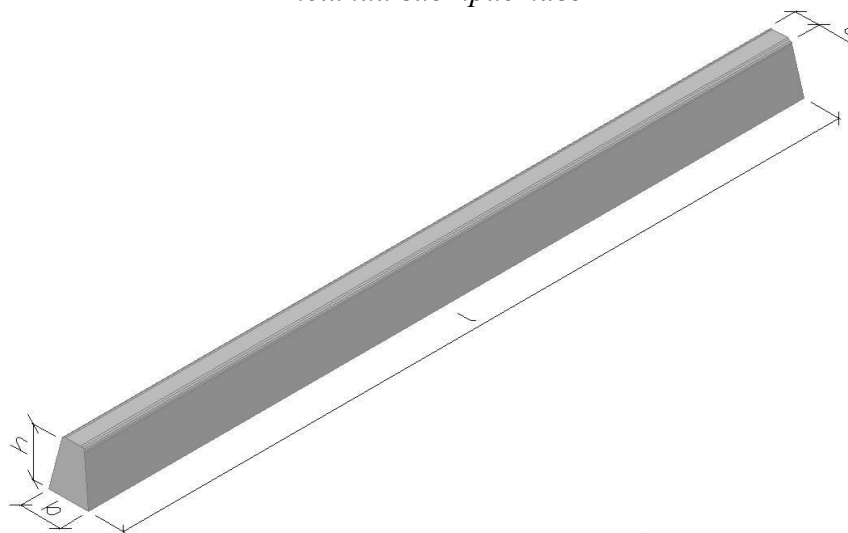

[к содержанию](#)

17. ПЕРЕМЫЧКИ ЖЕЛЕЗОБЕТОННЫЕ ДЛЯ ЗДАНИЙ С КИРПИЧНЫМИ СТЕНАМИ.

серии 1.038.1-1

выпуск 1 – ПБ – перемычки балочные

выпуск 2 – ПП – перемычки плитные

Перемычки предназначены для перекрытия проемов в стенах из кирпича.

Перемычки рассчитаны на нагрузки от собственного веса, веса кирпичной кладки над ними и перекрытий.

Перемычки изготавливаются в соответствии с техническими требованиями ГОСТ 948-84.

Перемычки изготавливаются из тяжелого бетона класса В15. Марка по морозостойкости должна назначаться в зависимости от условий эксплуатации и должна быть не менее марок, указанных в таблице обязательного приложения ГОСТ 948-84.

Марка перемычек состоит из буквенно-цифровых групп:

X	X –	X –	X	п – наличие строповочной петли в брусковых перемычках, ап – перемычки с анкерными выпусками
Расчетная нагрузка с учетом собственной массы, кН/м				
Длина перемычки, дм				
Сечение и тип конструкции.				

Пример маркировки перемычки брусковой 5ПБ27-37-п

5 – сечение 250*220

ПБ – брусковая

27 – длина 2720

37 – расчетная нагрузка с учетом собственной массы 37,3 кН/м - (3800кгс/м)

п – строповочные петли

Перемычка брусковая и плитная.

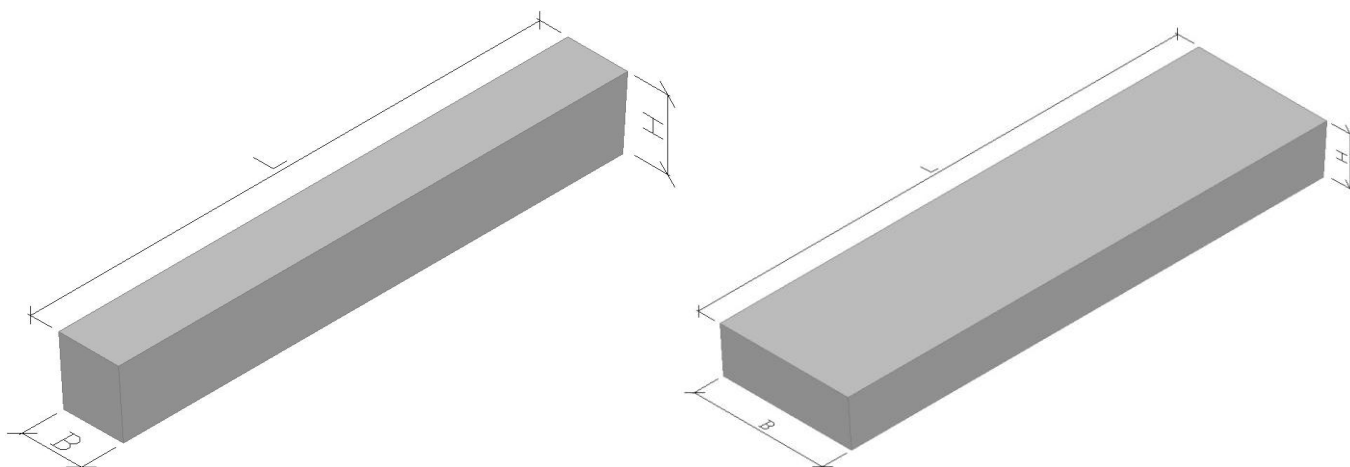

Номенклатура перемычек серии 1.038.1 - 1 выпуск 1.

Марка	Габаритные размеры, мм			Объем бетона, м ³	Масса изделия, кг	Мин. глубина опирания мм.
	Длина	Ширина	Высота			
2ПБ10-1-П	1030	120	140	0,017	43	100
2ПБ13-1-П	1290	120	140	0,022	54	100
2ПБ16-2-П	1550	120	140	0,026	65	100
2ПБ17-2-П	1680	120	140	0,028	71	100
2ПБ19-3-П	1940	120	140	0,033	81	100
2ПБ22-3-П	2200	120	140	0,037	92	100
2ПБ25-3-П	2460	120	140	0,041	103	100
2ПБ26-4-П	2590	120	140	0,044	109	100
2ПБ29-4-П	2850	120	140	0,048	120	100
2ПБ30-4-П	2980	120	140	0,050	125	150
3ПБ18-8-П	1810	120	220	0,048	119	170
3ПБ21-8-П	2070	120	220	0,055	137	170
3ПБ25-8-П	2460	120	220	0,065	162	170
3ПБ13-37-П	1290	120	220	0,034	85	170
3ПБ16-37-П	1550	120	220	0,041	102	170
3ПБ18-37-П	1810	120	220	0,048	119	200
5ПБ18-27-П	1810	250	220	0,100	250	170
5ПБ21-27-П	2070	250	220	0,114	285	170
5ПБ25-37-П	2460	250	220	0,135	338	230
5ПБ25-27-П	2460	250	220	0,135	338	230
5ПБ27-37-П	2720	250	220	0,150	375	230
5ПБ27-27-П	2720	250	220	0,150	375	230
5ПБ30-37-П	2980	250	220	0,164	410	230
5ПБ30-27-П	2980	250	220	0,164	410	230
5ПБ31-27-П	3110	250	220	0,171	428	230
5ПБ34-20-П	3370	250	220	0,185	463	230
5ПБ36-20-П	3630	250	220	0,200	500	230
5ПБ21-27-АП	2070	250	220	0,114	285	170
5ПБ25-27-АП	2460	250	220	0,135	338	230
5ПБ27-27-АП	2720	250	220	0,150	375	230
5ПБ30-27-АП	2980	250	220	0,164	410	230

Номенклатура изделий перемычек плитных выпуск 2

Марка	Габаритные размеры, мм			Объем бетона, м ³	Масса изделия, кг	Мин. глуб. Опирания мм.
	Длина	Ширина	Высота			
2ПП14-4	1420	380	140	0,076	189	100
2ПП17-5	1680	380	140	0,089	223	100
2ПП18-5	1810	380	140	0,096	241	100
2ПП21-6	2070	380	140	0,110	275	100
2ПП23-7	2330	380	140	0,124	310	100
2ПП25-8	2460	380	140	0,131	327	100
3ПП14-71	1420	380	220	0,119	297	170
3ПП16-71	1550	380	220	0,130	325	170
3ПП18-71	1810	380	220	0,151	378	170
3ПП21-71	2070	380	220	0,173	433	170
3ПП27-71	2720	380	220	0,227	568	230
3ПП30-10	2980	380	220	0,249	623	170

[к содержанию](#)

18. КАМНИ БЕТОННЫЕ И ЖЕЛЕЗОБЕТОННЫЕ БОРТОВЫЕ ГОСТ 6665-91.

Бортовые камни изготавливаются в соответствии с требованиями ГОСТ 6665-91 и предназначены для отделения проезжей части улиц и дорог от тротуаров, газонов, площадок.

Марка камня состоит из буквенно-цифровых групп:

БР- прямые рядовые.

100 - длина 1000мм.

30 - высота 300мм.

18 - шириной 180мм.

Пример условного обозначения камня БР100.30.18.

Марка бетона по морозостойкости F 200.

Для увеличения долговечности бортовых камней с требованиями по морозостойкости F300.

В маркировке добавляется индекс «И». (измененный состав бетона, повышенной долговечности В35П1F300W6).

Номенклатура изготавливаемых камней.

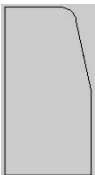
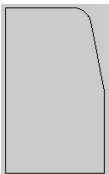
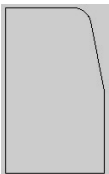
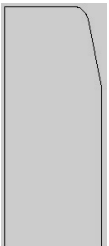
Марка	Форма	Объем бетона м ³ .	Класс бетона	Масса, т	Назначение камней
БР100.20.8		0,016	В22,5	0,04	Для отделения пешеходных дорожек и тротуаров от газонов
БР100.30.15		0,043	В30	0,10	Для отделения проезжей части внутриквартальных проездов от тротуаров и газонов
БР100.30.18		0,052		0,12	Для отделения проезжей части улиц и дорог от тротуаров газонов, площадок остановок общественного транспорта
БР300.30.18		0,153		0,38	
БР300.45.18		0,234		0,58	Для отделения проезжей части дорог от тротуаров на съездах с насыпью высотой менее 2 м и разделительных полос

[к содержанию](#)

19. ПЛИТЫ ЖЕЛЕЗОБЕТОННЫЕ С НЕНАПРЯГАЕМОЙ АРМАТУРОЙ ДЛЯ ПОКРЫТИЙ ВРЕМЕННЫХ ДОРОГ.

ГОСТ 21924. 0-84*; ГОСТ 21924.2-84

Железобетонные плиты изготавливаются из тяжелого бетона и предназначены для устройства покрытий временных городских дорог.

Маркировка:

- Первая группа содержит обозначение типа плиты, размеры длины и ширины в дециметрах.
- Вторая расчетная нагрузка (допустимая масса автомобиля в тоннах).

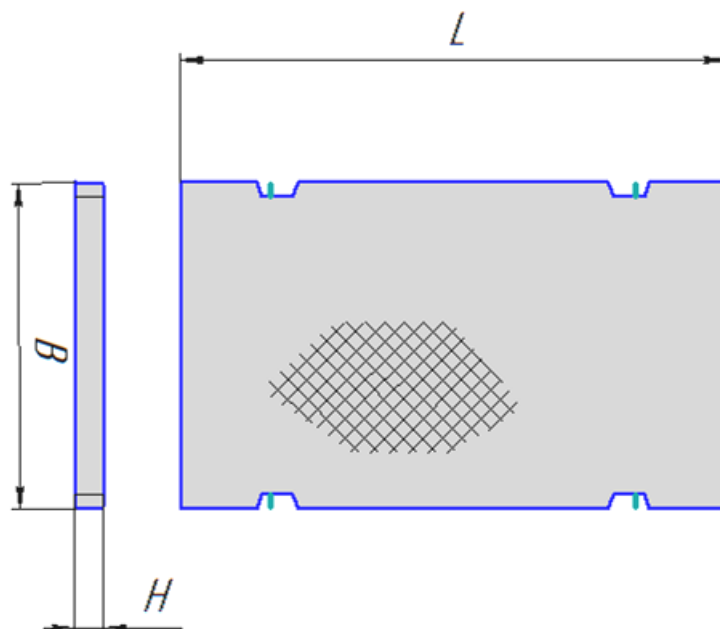

19.1 Номенклатура изготавливаемых плит. ГОСТ 21924. 0-84.

Марка плиты	Размеры мм.			Класс бетона	F W	Объем бетона	Масса т
	L	B	H				
2П35.28-30	3500	2750	170	22,5	F- 200 W- 6	1,63	4,08
2П35.28-10							
2П30.18-30	3000	1750					
2П30.18-10							
2П30.15-30 и 2П30.15-10 и						1490	
2П18.18-30	1750	1750	160				
2П18.18-10							
2П18.15-30		1490					
2П18.15-10							

и – измененная от ГОСТ (шириной 1,5 метра)

[к содержанию](#)

19.2 Дорожные одежды с покрытием из сборных железобетонных плит для временных дорог промышленных предприятий. Серия **3.503.1-93**. выпуск 1.

Марка плиты	Размеры мм.			Класс бетона	F W	Объем бетона	Масса т.
	L	B	H				
ПД20.15-6	1990	1490	170	B30	F- 200 W- 6	0,49	1,2
ПДС20.15-6			210				
ПД20.15-17							
ПДС20.15-17							
ПД20.15-25							
ПДС20.15-25							

Пример маркировки: ПДС20.15-25 – Плита дорожная длиной 1990мм. шириной 1490мм. с расчетной нагрузкой на колесо 25тонн. Предназначены для эксплуатации в районах с температурой ниже минус 40 С°.

19.3 Железобетонные плиты для сборных покрытий временных автомобильных дорог промышленных предприятий. Серия **3.503-17** выпуск 1.

Марка плиты	Размеры мм.			Класс бетона	F W	Объем бетона	Масса т.
	L	B	H				
ПД1-6	1730	1480	180	B15	F- 200 W-6	0,46	1,2
ПД1-6-С							
ПД1-9,5							
ПД1-9,5С							
ПД2-6	2980	1480	180	B15	F- 200 W-6	0,8	2,0
ПД2-6-С							
ПД2-9,5							
ПД2-9,5-С							
ПД3-16	2980	1480	220	B22,5	F- 200 W-6	0,97	2,5
ПД3-16-С							
ПД3-23							
ПД3-23-С							

Пример маркировки: ПД3-23-С – Плита дорожная длиной 2980мм. шириной 1480мм. с расчетной нагрузкой на колесо 23тоны. Предназначены для эксплуатации в районах с температурой ниже минус 40С°.

[к содержанию](#)

19.4 Серия 3.503.9-78 выпуск 1.

Конструкции укрепления откосов земляного полотна
автомобильных дорог общего пользования.

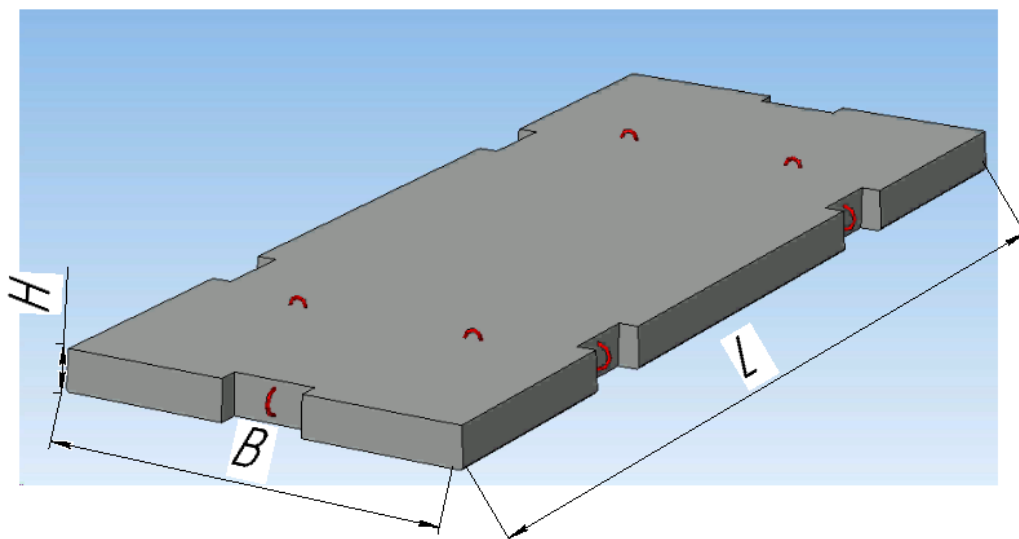

Марка плиты	Размеры мм.			Класс бетона	F W	Объем бетона	Масса т.
	L	B	H				
ПЖБ 3-15АШ	3000	2500	150	В22,5	F- 300 W-6	1.11	2.78
ПЖБ 3-20АШ	3000	2500	200			1.48	3.7
ПЖБ 3-16АІ	3000	1500	160			0.7	1.76

Пример маркировки: ПЖБ 3-20АШ – Шарнирно-соединяемая плита длиной 3 на 2,5 метра, армированная арматурой класса АШ.

Плиты берегоукреплений гидротехнических сооружений.

На основе серии **3.820.1-70** размерами:

3000*2000*180; 4000*2000*150; 3000*1500*180; 4000*1500*150.

(по чертежам заказчика).

ПБ-1.

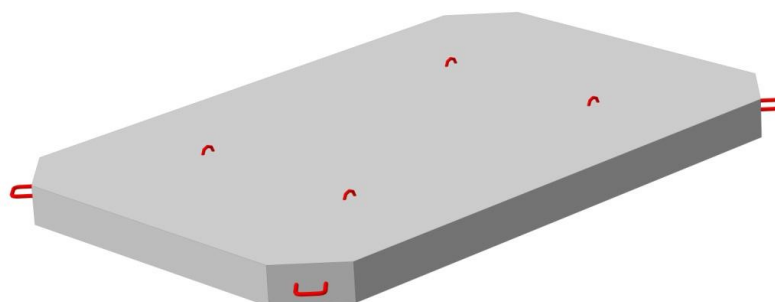

ПБл-1 (лотковые)

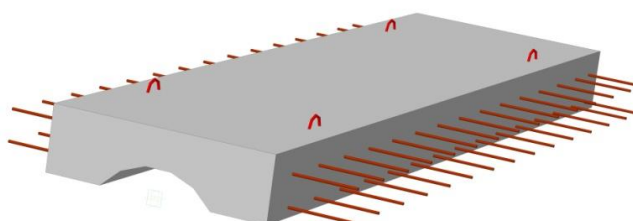

[к содержанию](#)

20. ПЛИТЫ ПЛОСКИЕ

20.1 серии 85, часть 10.

Плоские плиты предназначены для перекрытия лестничных клеток в кирпичных домах и блок - секциях с поперечными несущими стенами.

Расчетная нагрузка на плиты (включая собственный вес плиты) - 850 кгс/м².

Характеристика изделий.

Марка плиты	Габаритные размеры		Класс бетона	Объем бетона, м ³	Масса изделия, т
	Длина	Ширина			
П18-12	1790	1180	В15	0,297	0,7425
П18-12м				0,275	0,6875
П18-15		1490		0,371	0,928
П18-15м				0,349	0,875
П21-18	2090	1790		0,514	1,285
П21-18м				0,496	1,240

Плиты с индексом "м" имеют отверстия $\varnothing 450$ мм для пропуска стояков мусоропровода.

Внешний вид плит плоских.

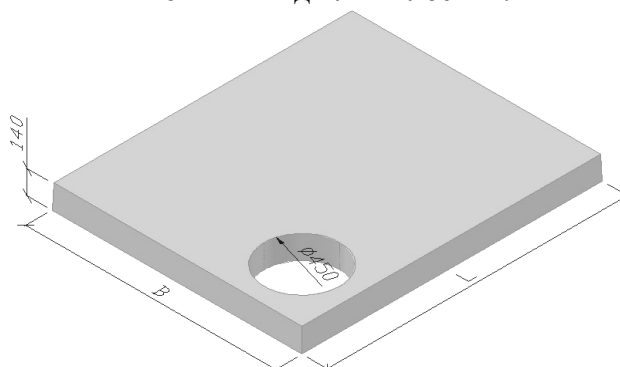

20.2 серия 1.243.1-4

Изделия предназначены для перекрытия подпольных каналов внутри общественных зданий. Маркировка :

- ПТ – плита покрытия подпольных каналов
- цифры -8;12,5 – величина расчетной нагрузки в кгс на 1м²
- 6;8;9;13;14;16 – размеры плит в плане в дм.

Пример : ПТ 12,5-8.6 – плита под расчетную нагрузку 1250 кгс/м² длиной 800 мм, шириной 600 мм.

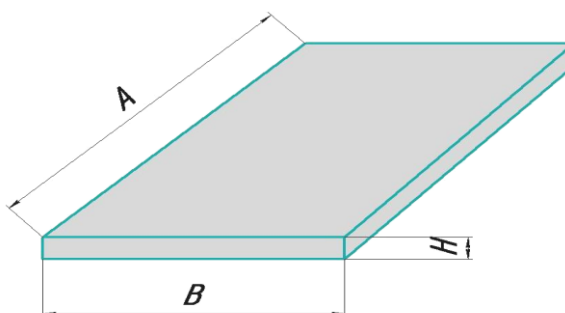

Марка	Размеры в мм.			Объем бетона В-15 м ³	Масса кг.
	А	В	Н		
ПТ12,5-8.6	800	600	80	0,038	95
ПТ12,5-11.9	1100	900	80	0,079	195
ПТ12,5-16.14	1600	1400	80	0,179	450
ПТ12,5-13.13	1300	1300	80	0,135	340
ПТ8-11.9	1100	900	80	0,079	195
ПТ8-16.14	1600	1400	80	0,179	450
ПТ8-13.13	1300	1300	80	0,135	340

[к содержанию](#)

20.3 серия 3.006.1-8

Плиты плоские для перекрытия железобетонных каналов из лотковых элементов:

ПТ – плита перекрытия каналов.

ПД – плита перекрытия днища каналов.

Плиты изготавливаются: Длинной 740 и 2990мм.

Шириной: 430;580;880;1180;1480;1780;2080;2380;2980мм.

Высотой: 60;80;100;120;140;160;200;250мм.

Пример маркировки: ПТ75.120.12-9

Плита перекрытия каналов длиной 750мм шириной 1180мм высотой 120мм с распределенной нагрузкой 900кгс/м².

20.4 серия 1.243.1 КЛ-3 выпуск 1-1

Плиты перекрытий железобетонные сплошные для жилых и общественных зданий (без пустотные).

Пример маркировки П33.12.16-8т:

- П – плита сплошная
- 33 – длина плиты в дм
- 12 – ширина в дм
- 16 – толщина в см
- 8 – расчетная нагрузка (800кг на м²)
- т – тяжелый бетон

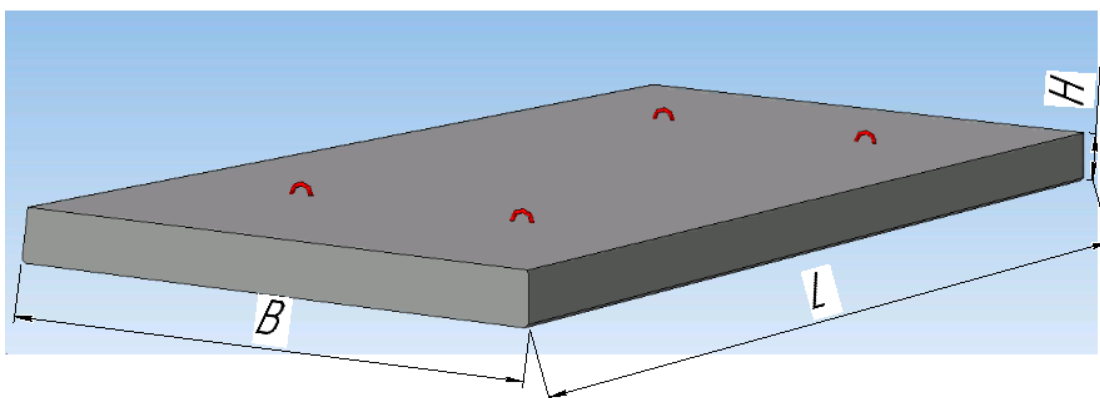

Марка	Размеры в мм.			Объем бетона (В20)м ³	Масса т.	
	L	B	H			
П18.12.12-8т	1790	1190	120	0.26	0.64	
П18.15.12-8т		1490		0.32	0.80	
П21.12.12-8т	2090	1190		0.30	0.75	
П21.15.12-8т		1490		0.37	0.93	
П24.12.12-8т	2390	1190		0.34	0.85	
П24.15.12-8т		1490		0.43	1.07	
П27.12.12-8т	2690	1190		0.38	0.96	
П27.15.12-8т		1490		0.48	1.20	
П30.12.16-8т	2990	1190		160	0.57	1.42
П30.15.16-8т		1490			0.71	1.78
П33.12.16-8т	3290	1190			0.63	1.57
П33.15.16-8т		1490			0.78	1.96
П36.12.16-8т	3590	1190	0.68		1.71	
П36.15.16-8т		1490	0.86		2.14	
П39.12.16-8т	3890	1190	0.74		1.85	
П39.15.16-8т		1490	0.93		2.32	
П42.12.16-8т	4190	1190	0.80		1.99	
П42.15.16-8т		1490	1.00		2.50	

[к содержанию](#)

21. ЖЕЛЕЗОБЕТОННЫЕ ПРОГОНЫ

Серия 1.225-2 выпуск 12.

Марка	Размеры в мм.			Класс бетона	Объем Бетона м ³	Масса кг.	Мин. глуб.. опоры мм.
	L	B	H				
ПРГ60.2,5-4АШ	5900	200	500	25	0,6	1,5	200
ПРГ36.1.4-4АШ	3580	120	400	20	0,17	0,43	180
ПРГ32.1.4-4АШ	3180		400		0,15	0,38	
ПРГ28.1.3-4АШ	2780		300		0,1	0,25	

Прогоны рассчитаны на равномерно распределенную расчетную нагрузку 4000 кгс/м. без учета собственного веса.

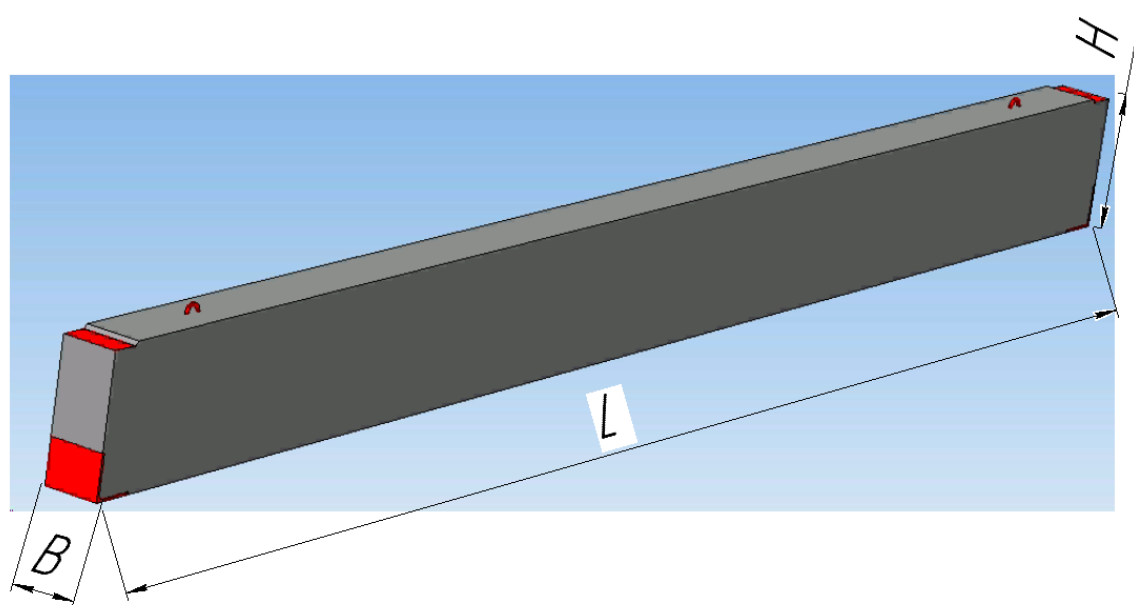

[к содержанию](#)

22. ЖЕЛЕЗОБЕТОННЫЕ ОПОРНЫЕ ПОДУШКИ

Серии 1.069.1-1 ; 1.869.1-1.

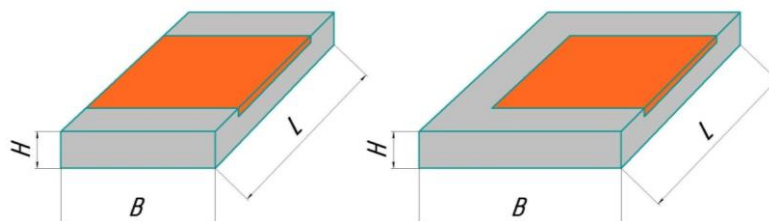

1.225-2 выпуск 12

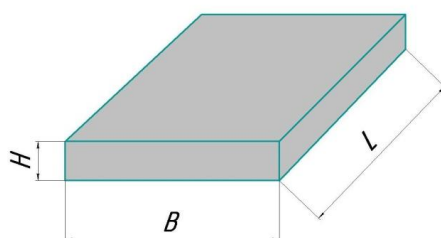

Серия	Марка	Размеры в мм.			Расход материалов		Масса кг
		L	B	H	Бетон В15 м3	Сталь кг	
1.069.1-1 выпуск-1	ОП-1	380	250	140	0,013	4,54	33
	ОП-2	510			0,018	5,3	45
	ОП-3	380	380		0,02	4,94	50
	ОП-4	510			0,027	5,98	68
1.225-2 выпуск 12	ОП 4,4-АШ	380	380	140	0.02	1.61	50
	ОП 5.2-АШ	510	250		0.017	1.49	50
	ОП 5,4-АШ		380		0.027	2.02	70
	ОП 6.2-АШ	640	250	220	0.035	1.82	90
	ОП 6,4-АШ		380		0.05	2.5	140
1.869.1-1	ОП 2,5-4	380	250	140	0,013	5,04	33
	ОП 2,5-5	510			0,018	5,54	45
	ОП 4-4	380	380		0,02	5,26	50
	ОП 4-5	510			0,027	5,26	68

[к содержанию](#)

23. БЛОКИ БЕТОННЫЕ ДЛЯ СТЕН ПОДВАЛОВ

ГОСТ 13579 - 78*

Блоки изготавливаются из тяжелого бетона и предназначены для стен подвалов и технических подпольев зданий. Сплошные блоки допускается применять для фундаментов. Морозостойкость и водонепроницаемость бетона должны назначаться в проекте в зависимости от режима эксплуатации конструкций и климатических условий района строительства согласно СНиП 2.03.01-84.

Маркировка:

Х	Х.	Х.	Х –	Х	Х	
						Обозначение настоящего стандарта
						Вид бетона: Т – тяжелый
						Высота, дм
						Ширина, дм
						Длина, дм
Тип блока: ФБС – сплошные						

Рис. Блоки ФБС шириной 300, 400, 500 и 600 мм

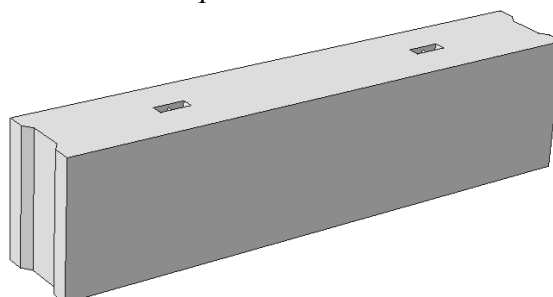

ФБВ - сплошные с вырезом для укладки перемычек и пропуска коммуникаций под потолками подвалов и технических подпольев;

Номенклатура блоков.

Марка блока	Габаритные размеры, мм			Класс бетона	Объем бетона, м ³	Масса изделия т.
	Длина	Ширина	Высота			
ФБС24.3.6-Т	2380	300	580	В7,5	0,406	0,97
ФБС24.4.6-Т		400			0,543	1,3
ФБС24.5.6-Т		500			0,679	1,63
ФБС24.6.6-Т		600			0,815	196
ФБС12.3.6-Т*	1180	300	580	В7,5	0,2	0,49
ФБС12.4.6-Т		400			0,265	0,64
ФБС12.5.6-Т		500			0,331	0,79
ФБС12.6.6-Т		600			0,398	0,96
ФБС9.3.6-Т	880	300	580	В7,5	0,146	0,35
ФБС9.4.6-Т		400			0,195	0,47
ФБС9.5.6-Т		500			0,244	0,59
ФБС9.6.6-Т		600			0,293	0,7
ФБС12.4.3-Т	1180	400	280	В7,5	0,127	0,31
ФБС12.5.3-Т		500			0,159	0,38
ФБС12.6.3-Т		600			0,191	0,46
ФБВ9.4.6-Т	880	400	580	В7,5	0,161	0,39
ФБВ9.5.6-Т		500			0,202	0,49
ФБВ9.6.6-Т		600			0,243	0,58

* - В ГОСТе не предусмотрено изготовление данного блока, производится по типу рядовых блоков.

[к содержанию](#)

24. ПЛИТЫ ЖЕЛЕЗОБЕТОННЫЕ ЛЕНТОЧНЫХ ФУНДАМЕНТОВ ГОСТ 13580-85

Маркировка:

1. первая группа (ФЛ) размеры ширины, длины в дециметрах;
2. вторая группа указывает группу плиты по несущей способности;
3. в третью группу включают показатель проницаемости бетона, Н - нормальной проницаемости, П - пониженной проницаемости, О - особо низкой проницаемости.

Пример условного обозначения плиты ФЛ10.12-3-П.

- ширина 1000 мм.
- длиной 1180 мм.
- третья группы по несущей способности.
- из бетона пониженной проницаемости.

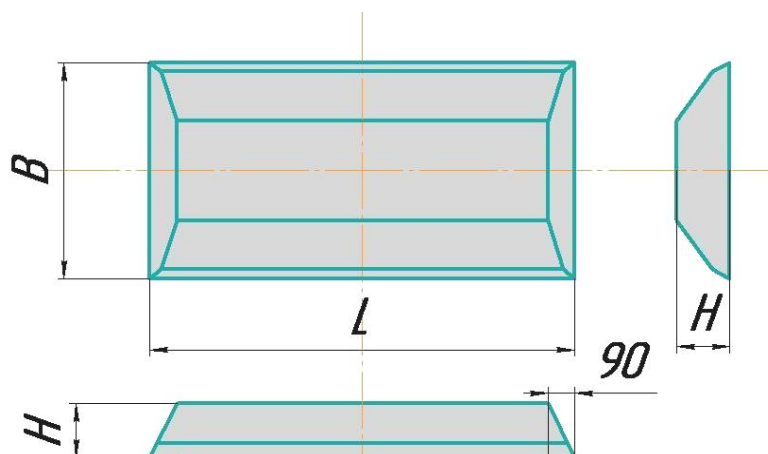

Марка	Основные размеры плиты мм.			Расход материалов			Масса плиты т.
	B	L	H	бетон м3	класс бетона	сталь кг	
ФЛ6.24-4	600	2380	300	0,37	10	1,84	0,93
ФЛ6.12-4		1180		0,18	10	0,91	0,45
ФЛ8.24-1	800	2380	300	0,46	10	2,5	1,15
ФЛ8.24-3					12,5	3,42	
ФЛ8.24-4					12,5	4,81	
ФЛ8.12-1		1180		0,22	10	1,24	0,55
ФЛ8.12-3					12,5	1,7	
ФЛ8.12-4					12,5	2,39	
ФЛ10.24-1	1000	2380	300	0,55	10	3,76	1,38
ФЛ10.24-2					10	5,34	
ФЛ10.24-3					12,5	7,16	
ФЛ10.24-4					12,5	8,82	
ФЛ10.12-1	1000	1180	300	0,26	10	1,87	0,65
ФЛ10.12-2					10	2,66	
ФЛ10.12-3					12,5	3,41	
ФЛ10.12-4					12,5	4,4	
ФЛ10.8-1	1000	780	300	0,17	10	1,24	0,42
ФЛ10.8-2					10	1,76	
ФЛ10.8-3					12,5	2,26	
ФЛ10.8-4					12,5	2,92	

Марка	Основные размеры плиты мм.			Расход материалов			Масса плиты т.	
	В	L	H	бетон м3	класс бетона	сталь кг		
ФЛ12.24-1	1200	2380	300	0,65	10	6,3	1,63	
ФЛ12.24-2					10	10,2		
ФЛ12.24-3					12,5	13,83		
ФЛ12.24-4					12,5	17,13		
ФЛ12.12-1		1180		300	0,31	10	3,13	0,78
ФЛ12.12-2						10	5,09	
ФЛ12.12-3						12,5	6,57	
ФЛ12.12-4						12,5	8,55	
ФЛ12.8-1		780		300	0,2	10	2,08	0,5
ФЛ12.8-2						10	3,38	
ФЛ12.8-3						12,5	4,37	
ФЛ12.8-4						12,5	5,69	
ФЛ14.24-1	1400	2380	300	0,76	10	9,85	1,9	
ФЛ14.24-2					12,5	15,12		
ФЛ14.24-3					15	18,76		
ФЛ14.24-4					15	27,72		
ФЛ14.12-1		1180		300	0,36	10	4,68	0,91
ФЛ14.12-2						12,5	7,18	
ФЛ14.12-3						15	9,37	
ФЛ14.12-4						15	13,84	
ФЛ14.8-1		780		300	0,23	10	3,11	0,58
ФЛ14.8-2						12,5	4,78	
ФЛ14.8-3						15	6,23	
ФЛ14.8-4						15	9,22	
ФЛ16.24-1	1600	2380	300	0,86	10	12,55	2,15	
ФЛ16.24-2					12,5	21,13		
ФЛ16.24-3					15	29,85		
ФЛ16.24-4					25	36,57		
ФЛ16.12-1		1180		300	0,41	10	6,02	1,03
ФЛ16.12-2						12,5	10,55	
ФЛ16.12-3						15	14,9	
ФЛ16.12-4						25	17,51	
ФЛ16.8-1		780		300	0,26	10	3,84	0,65
ФЛ16.8-2						12,5	7,02	
ФЛ16.8-3						15	9,93	
ФЛ16.8-4						25	11,15	
ФЛ20.24-1	2000	2380	500	1,62	10	12,47	4,05	
ФЛ20.24-2					12,5	20,12		
ФЛ20.24-3					15	29,48		
ФЛ20.24-4					15	39,99		
ФЛ20.12-1		1180		500	0,78	10	6,19	1,95
ФЛ20.12-2						12,5	10,02	
ФЛ20.12-3						15	14,69	
ФЛ20.12-4						15	19,95	
ФЛ20.8-1		780		500	0,5	10	4,04	1,25
ФЛ20.8-2						12,5	6,57	
ФЛ20.8-3						15	9,7	
ФЛ20.8-4						15	13	
ФЛ24.12-1	2400	1180	500	0,91	10	10,69	2,3	
ФЛ24.12-2					12,5	17,44		
ФЛ24.12-3					15	26,27		
ФЛ24.12-4					20	29,31		
ФЛ28.12-1	2800	1180		500	1,13	12,5	15,03	2,82
ФЛ28.12-2						15	24,8	
ФЛ28.12-3						20	39,12	
ФЛ28.12-4						25	47,02	

[к содержанию](#)

25. ФУНДАМЕНТЫ СБОРНЫЕ ЖЕЛЕЗОБЕТОННЫЕ ДЛЯ КОЛОНН.

серия 1.020.1 – 7, выпуск, 1-1.

Область применения. Фундаменты применяются под колонны сеч. 300 * 300 мм.

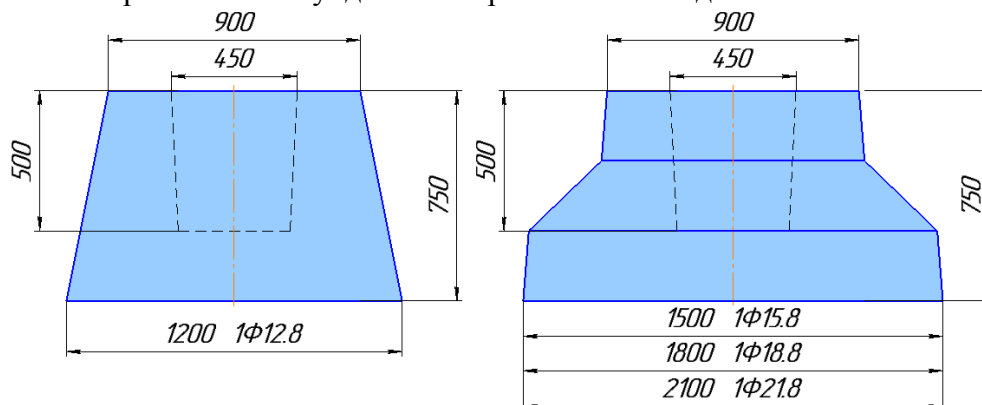

Марка	Масса т	Класс бетона	Объем бетона м3	Высота мм.
1Ф 12.8-1	1,9	B15	0,75	750
1Ф 12.8-2	1,9	B25	0,75	
1Ф 12.8-3	1,9	B25	0,75	
1Ф 15.8-1	2,5	B15	1,0	
1Ф 15.8-2	2,5	B15	1,0	
1Ф 15.8-3	2,5	B25	1,0	
1Ф 15.9-1	3,2	B15	1,3	900
1Ф18.8-1	3,5	B15	1,4	750
1Ф18.8-2	3,5	B15	1,4	
1Ф18.9-1	4,3	B15	1,7	900
1Ф18.9-2	4,3	B25	1,7	
1Ф18.9-3	4,3	B25	1,7	
1Ф21.8-1	4,5	B15	1,8	750
1Ф21.8-2	4,5	B15	1,8	
1Ф21.9-1	5,3	B25	2,1	900

серия 1.020.1/87, выпуск 1-1.

Фундаменты применяются под колонны сечением. 400 * 400 мм.

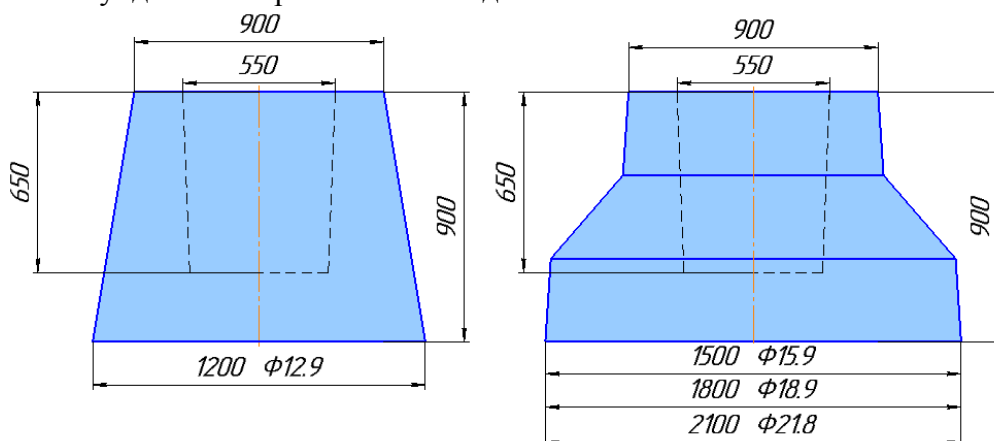

Марка	Масса т	Класс бетона	Объем бетона м3	Высота мм.
Ф 12.9-1	2,1	B15	0,83	900
Ф 12.9-2	2,1	B25	0,83	
Ф15.9-1	3,0	B15	1,2	
Ф15.9-2	3,0	B25	1,2	
Ф18.9-1	4,0	B15	1,6	
Ф18.9-2	4,0	B15	1,6	
Ф18.9-3	4,0	B25	1,6	
Ф21.9-1	5,3	B15	2,1	
Ф21.9-2	5,3	B15	2,1	
Ф21.9-3	5,3	B25	2,1	

[к содержанию](#)

26. БАЛКИ ФУНДАМЕНТНЫЕ ЖЕЛЕЗОБЕТОННЫЕ

Для наружных и внутренних стен зданий.

Серии 1.015.1-1.95. выпуск 3.

Сечение балок.

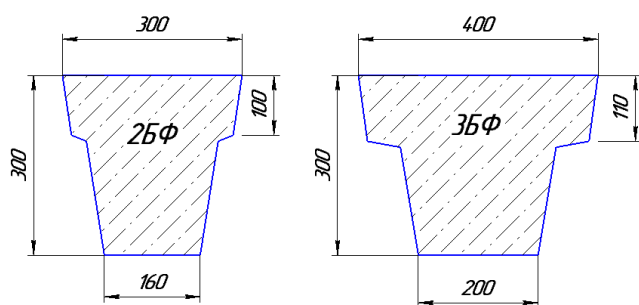

Вид балок.

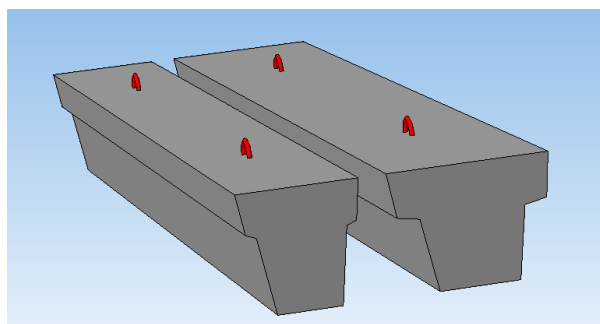

Марка балки	Номер несущей способности	Длина мм.	Объем бетона м ³	Масса т.
2БФ 60	-1;2;3;4;5;6	5950	0,4	1,0
2БФ55	-1;2;3;4;5	5500	0,37	0,92
2БФ51	-1;2;3;4;5;6	5050	0,34	0,85
2БФ45	-1;2;3;4;5;6	4450	0,3	0,75
2БФ40	-1;2;3;4;5	4000	0,27	0,67
2БФ30	-	2950	0,2	0,5
2БФ24	-	2350	0,16	0,4
3БФ 60	-1;2;3;4;5;5/6;6;7	5950	0,52	1,3
3БФ55	-1;2;3;4;5;6;7	5500	0,48	1,2
3БФ51	-1;2;3;4;5;6;7	5050	0,44	1,1
3БФ45	-1;2;3;4;5;6;7	4450	0,39	0,97
3БФ40	-1;2;3;4;5	4000	0,35	0,87
3БФ30	-	2950	0,25	0,62
3БФ24	-	2350	0,2	0,5

27. Фундаменты различного вида и назначения.

Серии 3.015.1-17.94 - фундаменты под конструкции эстакад и отдельно стоящих опор под технологические трубопроводы.

Серии 1.412-1; 1.412-6; 1.412-/77; 1.412-3/79 фундаменты под типовые колонны прямоугольного сечения промышленных предприятий.

Рисунок ФМ

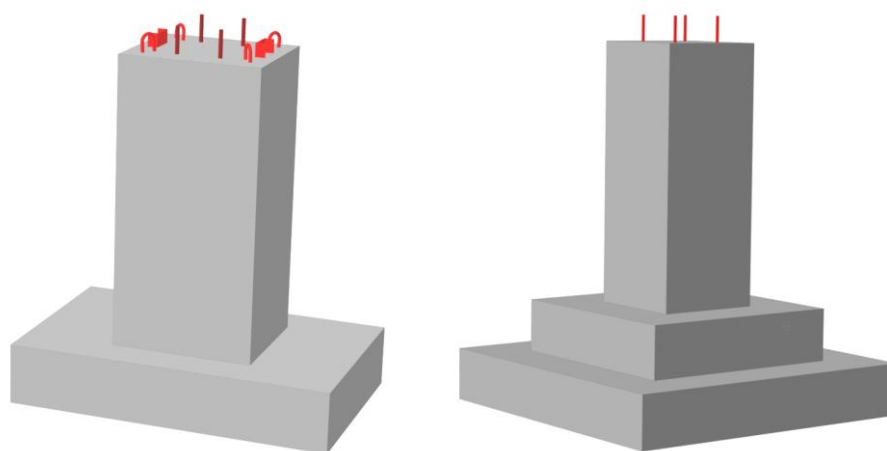

Фундаменты изготавливаются массой не более 15 тонн, с размерами основания не более 3 метров.

[к содержанию](#)

28. СВАИ ЗАБИВНЫЕ ЖЕЛЕЗОБЕТОННЫЕ

Серия 1.011.1 - 10, вып.1

Сваи цельные сплошного квадратного сечения с ненапрягаемой арматурой предназначены для свайных фундаментов зданий и сооружений для применения во всех климатических районах, в том числе в районах распространения вечномерзлых грунтов.

По условиям погружения забивные сваи длиной 7 м и более подразделяются на два вида: обычной и повышенной ударостойкости. Необходимость применения свай повышенной ударостойкости определяет организация, проектирующая свайные фундаменты на основании данных инженерно-геологических изысканий, а также по результатам пробных забивок.

Железобетонные сваи маркируются в соответствии с ГОСТ 19804-2012.

Пример маркировки:

С 80.30 - 8.1.У п - Свая повышенной ударостойкости с приставным каркасом острья, водонепроницаемостью W-6.

где:

С	80.	30	8.	1.	У	
						п
						пониженной проницаемости бетона W-6, (индекс «0» соответствует низкой проницаемости W-8)
						Ударостойкая
						Свая с приставным каркасом острья
						Тип армирования (см. таблицу)
						Сечение сваи, см
						Длина сваи, дм
						Свая сплошного квадратного сечения

Условное обозначение армирования свай.

Условное обозначение армирования свай	Диаметр и класс продольной арматуры	Условное обозначение армирования свай	Диаметр и класс продольной арматуры
1	10АІ	8	14АІІІ
2	10АІІ	9	16АІІІ
3	10АІІІ	10	18АІІІ
4	12АІ	11	20АІІІ
5	12АІІ	12	22АІІІ
6	12АІІІ	13	25АІІІ
7	14АІІ	<i>1;2;4;5;7 - изготавливаются из АІІІ.</i>	

Рис. Свая по серии 1.011.1-10, вып.1

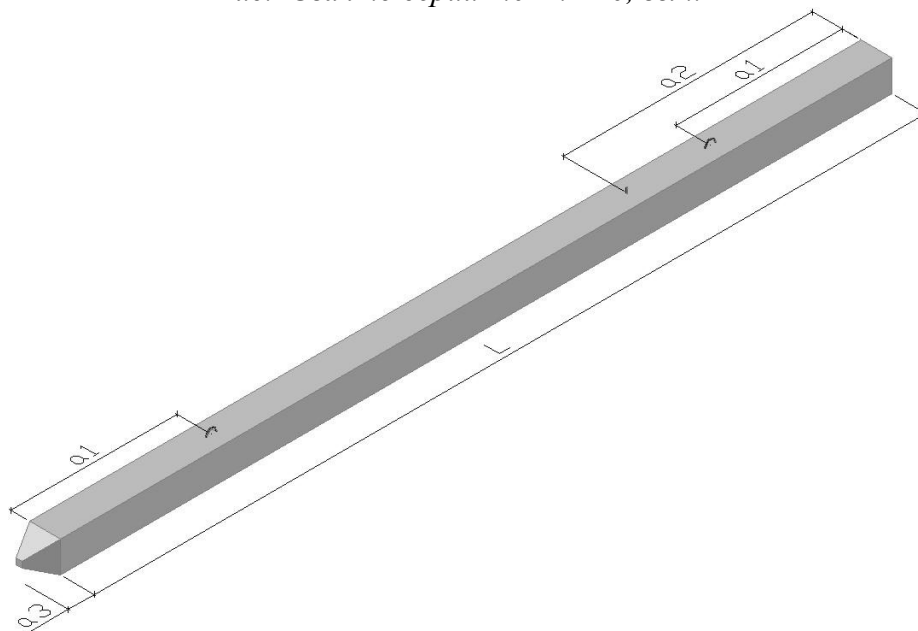

Номенклатура выпускаемых свай сечением 300мм:

Наименование изделия		Длина	Сечение	Объем бетона м3	Марка бетона		Масса изделия, т
обычная	«У»				обычная	«У»	
C30.30-1.1	-	3000	300	0,28	15	-	0,70
C30.30-3.1							
C40.30-1.1	-	4000	300	0,37	15	-	0,93
C40.30-3.1							
C50.30-1.1	-	5000	300	0,46	15	-	1,15
C50.30-3.1							
C50.30-4.1							
C50.30-6.1							
C60.30-3.1	-	6000	300	0,55	15	-	1,38
C60.30-6.1					20		
C60.30-8.1							
C70.30-4.1	у	7000	300	0,64	15	20	1,60
C70.30-6.1					20		
C70.30-8.1							
C70.30-9.1							
C80.30-4.1	у	8000	300	0,73	20	25	1,83
C80.30-6.1							
C80.30-8.1							
C80.30-9.1					25		
C80.30-10.1							
C80.30-11.1							
C90.30-6.1	у	9000	300	0,82	20	25	2,05
C90.30-8.1							
C90.30-9.1					25		
C90.30-10.1							
C90.30-11.1							
C100.30-6.1	у	10000	300	0,91	20	25	2,28
C100.30-8.1							
C100.30-9.1							
C100.30-10.1					25		
C100.30-11.1							
C100.30-12.1							
C100.30-13.1							
C110.30-8.1	у	11000	300	1,0	20	25	2,50
C110.30-9.1							
C110.30-10.1					25		
C110.30-11.1							
C110.30-12.1							
C110.30-13.1							
C120.30-8.1	у	12000	300	1,09	20	25	2,73
C120.30-9.1							
C120.30-10.1					25		
C120.30-11.1							
C120.30-12.1							
C120.30-13.1							

[к содержанию](#)

Номенклатура выпускаемых свай сечением 350мм:

Наименование изделия		Длина	Сечение	Объем бетона м3	Марка бетона		Масса изделия, т
обычная	«У»				обычная	«У»	
C40.35-3.1	-	4000	350	0,52	20	25	1,3
C50.35-3.1	-	5000	350	0,64	20	25	1,6
C60.35-3.1	-	6000	350	0,76	20	25	1,9
C60.35-6.1							
C70.35-4.1	у	7000	350	0,88	20	25	2,2
C70.35-6.1							
C70.35-8.1							
C70.35-9.1							
C70.35-10.1							
C80.35-6.1	у	8000	350	1,0	20	25	2,5
C80.35-8.1							
C80.35-9.1							
C80.35-10.1							
C80.35-11.1							
C90.35-6.1	у	9000	350	1,12	20	25	2,8
C90.35-8.1							
C90.35-9.1							
C90.35-10.1							
C90.35-11.1							
C90.35-12.1							
C100.35-6.1	у	10000	350	1,24	20	25	3,1
C100.35-8.1							
C100.35-9.1							
C100.35-10.1							
C100.35-11.1							
C100.35-12.1							
C100.35-13.1							
C110.35-8.1	у	11000	350	1,37	20	25	3,43
C110.35-9.1							
C110.35-10.1							
C110.35-11.1							
C110.35-12.1							
C110.35-13.1							
C120.35-8.1	у	12000	350	1,49	20	25	3,73
C120.35-9.1							
C120.35-10.1							
C120.35-11.1							
C120.35-12.1							
C120.35-13.1							
C130.35-10.1	у	13000	350	1,61	25	30	4,03
C130.35-11.1							
C130.35-12.1							
C130.35-13.1							
C140.35-10.1	у	14000	350	1,73	25	30	4,33
C140.35-11.1							
C140.35-12.1							
C140.35-13.1							
C150.35-10.1	у	15000	350	1,86	25	30	4,65
C150.35-11.1							
C150.35-12.1							
C150.35-13.1							
C160.35-10.1	у	16000	350	1,98	25	30	4,95
C160.35-11.1							
C160.35-12.1							
C160.35-13.1							

[к содержанию](#)

Номенклатура выпускаемых свай сечением 400мм:

Наименование изделия		Длина	Сечение	Объем бетона м3	Марка бетона		Масса изделия, т
обычная	«У»				обычная	«У»	
C40.40-6.1	-	4000	400	0,66	20	25	1,65
C50.40-6.1	-	5000	400	0,82	20	25	2,05
C60.40-6.1	-	6000	400	0,98	20	25	2,45
C60.40-8.1							
C70.40-6.1	у	7000	400	1,14	20	25	2,85
C70.40-8.1							
C70.40-9.1							
C70.40-10.1							
C70.40-11.1							
C70.40-12.1							
C80.40-6.1	у	8000	400	1,3	20	25	3,25
C80.40-8.1							
C80.40-9.1							
C80.40-10.1							
C80.40-11.1							
C80.40-12.1							
C80.40-13.1							
C90.40-6.1	у	9000	400	1,46	20	25	3,65
C90.40-8.1							
C90.40-9.1							
C90.40-10.1							
C90.40-11.1							
C90.40-12.1							
C90.40-13.1							
C100.40-6.1	у	10000	400	1,62	20	25	4,05
C100.40-8.1							
C100.40-9.1							
C100.40-10.1							
C100.40-11.1							
C100.40-12.1							
C100.40-13.1							
C110.40-8.1	у	11000	400	1,78	25	30	4,45
C110.40-9.1							
C110.40-10.1							
C110.40-11.1							
C110.40-12.1							
C110.40-13.1							
C120.40-10.1	у	12000	400	1,94	25	30	4,85
C120.40-11.1							
C120.40-12.1							
C120.40-13.1							
C130.40-10.1	у	13000	400	2,1	25	30	5,25
C130.40-11.1							
C130.40-12.1							
C130.40-13.1							
C140.40-10.1	у	14000	400	2,26	25	30	5,65
C140.40-11.1							
C140.40-12.1							
C140.40-13.1							
C150.40-10.1	у	15000	400	2,42	25	30	6,05
C150.40-11.1							
C150.40-12.1							
C150.40-13.1							
C160.40-10.1	у	16000	400	2,58	25	30	6,45
C160.40-11.1							
C160.40-12.1							
C160.40-13.1							

[к содержанию](#)

29. СВАИ СОСТАВНЫЕ
серии 1.011.1-10 выпуск 8.

Составные сваи сплошного квадратного сечения с ненапрягаемой арматурой со стаканными и сварными стыками, предназначенные для свайных фундаментов зданий и сооружений.

Составные сваи изготавливаются сечением: 300; 350; 400 мм.

Соединение секций составных свай производится:
со сварным стыком в соответствии с рис. 1
стаканным на рис. 2.

Рис. 1. Сварной стык составных свай.



Рис 2. Стаканный стык составной сваи.



[к содержанию](#)

Соединение секций составных свай осуществляется в вертикальном положении под копром в процессе погружения свай. Соединение секций свай со сварным стыком производится через накладки из листовой стали, привариваемые к боковым поверхностям закладных изделий секций свай.

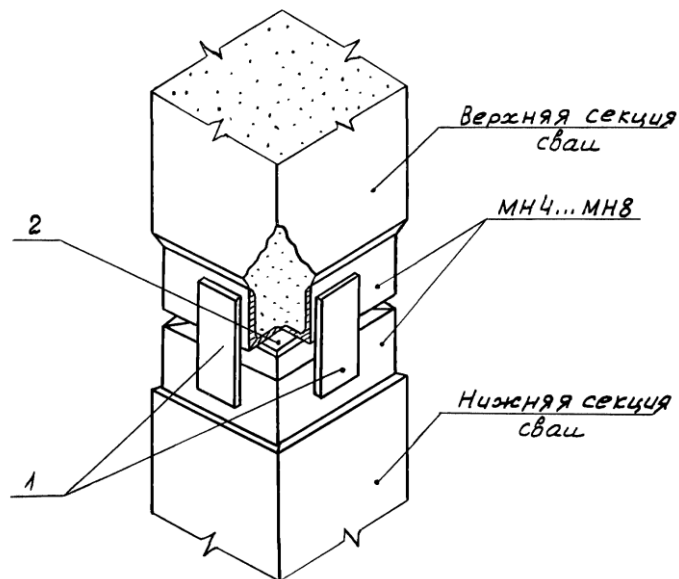
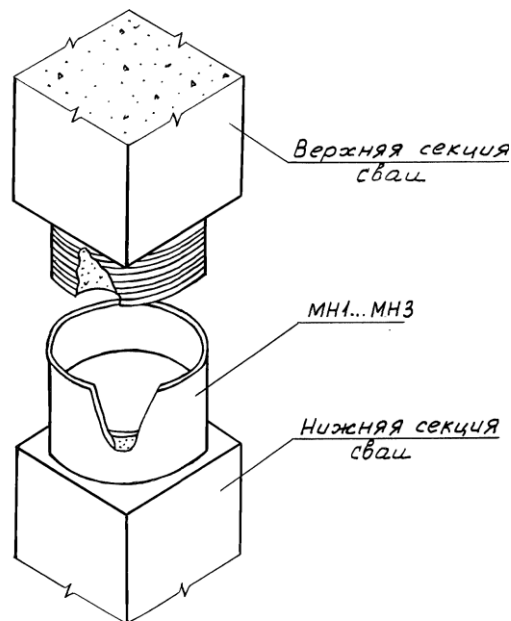
1) *Примеры маркировки свай со сварным стыком:*

С140.30-Св - свая составная железобетонная со сварным стыком.

- С – свая сплошного квадратного сечения;
- 140.30 – длина (дм), сечение (см) ;
- Св – сварной стык.

Примечание:

составные сваи со сварным стыком, предназначенные для вибропогружения (усиленные), имеют во второй группе обозначения буквенный индекс «ВП», например: С140.30-Св.ВП.

2) *верхняя секция:*

- **С60.30-ВСв.2**
- С – свая сплошного квадратного сечения
- 60.30 – длина (дм), сечение (см)
- В – верхняя секция
- Св – сварной стык
- 2 – тип армирования

3) *нижняя секция:*

- **С80.30-НСв.2**
- С – свая сплошного квадратного сечения
- 80.30 – длина (дм), сечение (см)
- Н – нижняя секция
- Св – сварной стык
- 2 – тип армирования

4) *Пример маркировки свай со стаканым стыком:*

- **С140.30-С** - свая составная железобетонная со стаканым стыком
- С – свая сплошного квадратного сечения;
- 140.30 – длина (дм), сечение (см)
- С – стаканый стык

5) *верхняя секция:*

- **С60.30-ВС.2**
- С – свая сплошного квадратного сечения
- 60.30 – длина (дм), сечение (см)
- В – верхняя секция
- С – стаканый стык
- 2 – тип армирования

б) *нижняя секция:*

- **С80.30-НС.2**
- С – свая сплошного квадратного сечения;
- 80.30 – длина (дм), сечение (см)
- Н – нижняя секция
- С – стаканый стык
- 2 – тип армирования

Условное обозначение типа армирования секций составных свай.

Условное обозначение типа армирования	Диаметр и класс продольной арматуры
1-2	12АIII
3	14АIII
4	16АIII
5	18АIII
6	20АIII; 22АIII

[к содержанию](#)

Номенклатура составных свай со сварным стыком по секциям.

Марка сваи	Марка верхней секции	Марка нижней секции
C140.30-Св	C60.30-BCв.1	C80.30-HCв.1
C140.30-Св.ВП	C60.30-BCв.6	C80.30-HCв.6
C150.30-Св	C70.30-BCв.1	C80.30-HCв.1
C150.30-Св.ВП	C70.30-BCв.6	C80.30-HCв.6
C160.30-Св	C80.30-BCв.1	C80.30-HCв.1
C160.30-Св.ВП	C80.30-BCв.6	C80.30-HCв.6
C170.30-Св	C50.30-BCв.1	C120.30-HCв.3
C170.30-Св.ВП	C50.30-BCв.6	C120.30-HCв.6
C180.30-Св	C60.30-BCв.1	C120.30-HCв.3
C180.30-Св.ВП	C60.30-BCв.6	C120.30-HCв.6
C190.30-Св	C70.30-BCв.1	C120.30-HCв.3
C190.30-Св.ВП	C70.30-BCв.6	C120.30-HCв.6
C200.30-Св	C80.30-BCв.1	C120.30-HCв.3
C200.30-Св.ВП	C80.30-BCв.6	C120.30-HCв.6
C210.30-Св	C90.30-BCв.2	C120.30-HCв.3
C210.30-Св.ВП	C90.30-BCв.6	C120.30-HCв.6
C220.30-Св	C100.30-BCв.2	C120.30-HCв.3
C220.30-Св.ВП	C100.30-BCв.6	C120.30-HCв.6
C230.30-Св	C110.30-BCв.3	C120.30-HCв.3
C230.30-Св.ВП	C110.30-BCв.6	C120.30-HCв.6
C240.30-Св	C120.30-BCв.3	C120.30-HCв.3
C240.30-Св.ВП	C120.30-BCв.6	C120.30-HCв.6
C140.35-Св	C60.35-BCв.2	C80.35-HCв.2
C140.35-Св.ВП	C60.35-BCв.6	C80.35-HCв.6
C150.35-Св	C70.35-BCв.2	C80.35-HCв.2
C150.35-Св.ВП	C70.35-BCв.6	C80.35-HCв.6
C160.35-Св	C80.35-BCв.2	C80.35-HCв.2
C160.35-Св.ВП	C80.35-BCв.6	C80.35-HCв.6
C170.35-Св	C90.35-BCв.2	C80.35-HCв.2
C170.35-Св.ВП	C90.35-BCв.6	C80.35-HCв.6
C180.35-Св	C60.35-BCв.2	C120.35-HCв.3
C180.35-Св.ВП	C60.35-BCв.6	C120.35-HCв.6
C190.35-Св	C70.35-BCв.2	C120.35-HCв.3
C190.35-Св.ВП	C70.35-BCв.6	C120.35-HCв.6
C200.35-Св	C80.35-BCв.2	C120.35-HCв.3
C200.35-Св.ВП	C80.35-BCв.6	C120.35-HCв.6
C210.35-Св	C90.35-BCв.2	C120.35-HCв.3
C210.35-Св.ВП	C90.35-BCв.6	C120.35-HCв.6
C220.35-Св	C100.35-BCв.2	C120.35-HCв.3
C220.35-Св.ВП	C100.35-BCв.6	C120.35-HCв.6
C230.35-Св	C110.35-BCв.2	C120.35-HCв.3
C230.35-Св.ВП	C110.35-BCв.6	C120.35-HCв.6
C240.35-Св	C120.35-BCв.3	C120.35-HCв.3
C240.35-Св.ВП	C120.35-BCв.6	C120.35-HCв.6
C140.40-Св	C60.40-BCв.2	C80.40-HCв.2
C140.40-Св.ВП	C60.40-BCв.6	C80.40-HCв.6
C150.40-Св	C70.40-BCв.2	C80.40-HCв.2
C150.40-Св.ВП	C70.40-BCв.6	C80.40-HCв.6
C160.40-Св	C80.40-BCв.2	C80.40-HCв.2
C160.40-Св.ВП	C80.40-BCв.6	C80.40-HCв.6
C170.40-Св	C90.40-BCв.3	C80.40-HCв.2
C170.40-Св.ВП	C90.40-BCв.6	C80.40-HCв.6
C180.40-Св	C60.40-BCв.2	C120.40-HCв.4
C180.40-Св.ВП	C60.40-BCв.6	C120.40-HCв.6
C190.40-Св	C70.40-BCв.2	C120.40-HCв.4
C190.40-Св.ВП	C70.40-BCв.6	C120.40-HCв.6
C200.40-Св	C80.40-BCв.2	C120.40-HCв.4
C200.40-Св.ВП	C80.40-BCв.6	C120.40-HCв.6
C210.40-Св	C90.40-BCв.3	C120.40-HCв.4
C210.40-Св.ВП	C90.40-BCв.6	C120.40-HCв.6
C220.40-Св	C100.40-BCв.3	C120.40-HCв.4
C220.40-Св.ВП	C100.40-BCв.6	C120.40-HCв.6
C230.40-Св	C110.40-BCв.4	C120.40-HCв.4
C230.40-Св.ВП	C110.40-BCв.6	C120.40-HCв.6
C240.40-Св	C120.40-BCв.4	C120.40-HCв.4
C240.40-Св.ВП	C120.40-BCв.6	C120.40-HCв.6

[к содержанию](#)

Номенклатура составных свай со стаканым стыком по секциям.

Марка сваи	Марка верхней секции	Марка нижней секции
C140.30-C	C60.30-BC.1	C80.30-HC.1
C150.30-C	C70.30-BC.1	C80.30-HC.1
C160.30-C	C80.30-BC.1	C80.30-HC.1
C170.30-C	C50.30-BC.1	C120.30-HC.3
C180.30-C	C60.30-BC.1	C120.30-HC.3
C190.30-C	C70.30-BC.1	C120.30-HC.3
C200.30-C	C80.30-BC.1	C120.30-HC.3
C210.30-C	C90.30-BC.2	C120.30-HC.3
C220.30-C	C100.30-BC.2	C120.30-HC.3
C230.30-C	C110.30-BC.3	C120.30-HC.3
C240.30-C	C120.30-BC.3	C120.30-HC.3
C140.35-C	C60.35-BC.2	C80.35-HC.2
C150.35-C	C70.35-BC.2	C80.35-HC.2
C160.35-C	C80.35-BC.2	C80.35-HC.2
C170.35-C	C90.35-BC.2	C80.35-HC.2
C180.35-C	C60.35-BC.2	C120.35-HC.3
C190.35-C	C70.35-BC.2	C120.35-HC.3
C200.35-C	C80.35-BC.2	C120.35-HC.3
C210.35-C	C90.35-BC.2	C120.35-HC.3
C220.35-C	C100.35-BC.2	C120.35-HC.3
C230.35-C	C110.35-BC.2	C120.35-HC.3
C240.35-C	C120.35-BC.3	C120.35-HC.3
C140.40-C	C60.40-BC.2	C80.40-HC.2
C150.40-C	C70.40-BC.2	C80.40-HC.2
C160.40-C	C80.40-BC.2	C80.40-HC.2
C170.40-C	C90.40-BC.3	C80.40-HC.2
C180.40-C	C60.40-BC.2	C120.40-HC.4
C190.40-C	C70.40-BC.2	C120.40-HC.4
C200.40-C	C80.40-BC.2	C120.40-HC.4
C210.40-C	C90.40-BC.3	C120.40-HC.4
C220.40-C	C100.40-BC.3	C120.40-HC.4
C230.40-C	C110.40-BC.4	C120.40-HC.4
C240.40-C	C120.40-BC.4	C120.40-HC.4

[к содержанию](#)

30. СВАИ ЗАБИВНЫЕ ЖЕЛЕЗОБЕТОННЫЕ, ЦЕЛЬНЫЕ ДЛЯ ОПОР МОСТОВ.

Серия 3.500.1-1.93 выпуск 1

Пример маркировки свай с ненапрягаемой арматурой:

С8-35Т4-3 и **С8-35В4-3**

- **С** – свая
- **8** – длина в метрах
- **35** – сечение в сантиметрах
- **Т** – трещиностойкая
- **В** – выносливая
- **4** – индекс, обозначающий количество и диаметр продольной арматуры (в данном случае 4Ø32)
- **3** – дополнительный индекс, обозначающий требования к бетону по F; W и марку арматурной стали.

Марка свай	Длина мм	Сечение	Объем бетона м ³	Масса т.	
C8-35Т1.....C8-35Т7	8000	350*350	1	2,5	
C8-35В4.....C8-35В7					
C9-35Т1.....C9-35Т7	9000		1,12	2,8	
C9-35В4.....C9-35В7					
C10-35Т1.....C10-35Т7	10000		1,24	3,1	
C10-35В4.....C10-35В7					
C11-35Т2.....C11-35Т7	11000		1,37	3,4	
C11-35В4.....C11-35В7					
C12-35Т3.....C12-35Т7	12000		1,49	3,7	
C12-35В4.....C12-35В7					
C13-35Т4.....C13-35Т7	13000		1,61	4	
C13-35В4.....C13-35В7					
C14-35Т5.....C14-35Т7	14000		1,73	4,3	
C14-35В4.....C14-35В7					
C15-35Т6.....C15-35Т7	15000		1,86	4,6	
C15-35В4.....C15-35В7					
C16-35Т7	16000		1,98	4,9	
C16-35В7					
C13-40Т3.....C13-40Т8	13000		400*400	2,12	5,3
C13-40В4.....C13-40В8					
C14-40Т4.....C14-40Т8	14000	2,28		5,7	
C14-40В4.....C14-40В8					
C15-40Т5.....C15-40Т8	15000	2,44		6,1	
C15-40В5.....C15-40В8					
C16-40Т6.....C16-40Т8	16000	2,6		6,5	
C16-40В6.....C16-40В8					
C17-40Т7.....C17-40Т8	17000	2,76		6,9	
C17-40В7.....C17-40В8					
C18-40Т8	18000	2,92		7,3	
C18-40В8					

[к содержанию](#)

31. СВАИ ЖЕЛЕЗОБЕТОННЫЕ, ПРЕДВАРИТЕЛЬНО НАПРЯЖЕННЫЕ

(стендового безопалубочного формования, сечением 300мм. длиной до 14 метров).

- 1) Сваи изготавливаются согласно нормативным документам: техническим условиям ТУ 5817-001-87700134-2010 альбому рабочих чертежей серии ИЖ БОТ-С30п-1.0-2011

Рисунок свай.

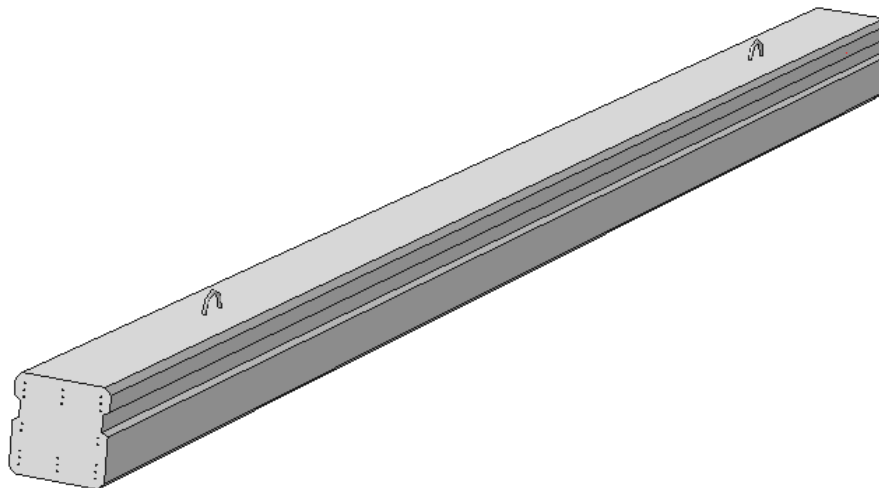

Сечение свай

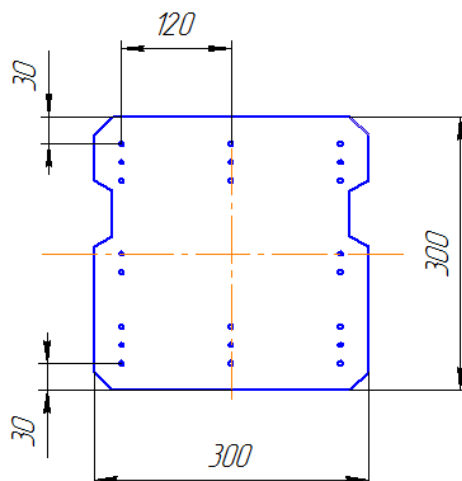

- 2) Сваи изготавливаются из тяжелого бетона класса В25 и В30, данные составы бетонной смеси по результатам испытаний обеспечивают повышенные дополнительные требования марки свай по:
 - морозостойкости не ниже F-300,
 - водонепроницаемости не ниже W-8.
- 3) Сваи обозначаются марками, буквенными и цифровыми индексами в соответствии с рабочими чертежами.
- 4) В рабочих чертежах разработаны три типа сечения свай – это С1, С2, С3. Наше предприятие изготавливает сваи II типа С2 – свая забивная с продольным шагом армирования 120 мм.
- 5) *Пример условного обозначения:* **С2– 30х30(16)–12** где:
 - С2 – свая забивная с продольным шагом армирования 120 мм.
 - 30х30 – размеры сечения сваи в сантиметрах
 - 16 – количество проволок в сечении
 - 12 – длина сваи в метрах
- 6) Если используется свая повышенной ударостойкости (на бетоне В30), то к марке добавляется буква "У".

Например: **С2У– 30х30(16)–12**

- 7) Кроме забивного метода погружения сваи, допускается погружать:
 - методом вдавливания с помощью специальных сваевдавливающих
 - установок типа СВУ-НИИОСП или аналогичных;
 - методом вибропогружения с помощью электрических,
 - гидравлических и др. вибропогружателей;
 - комбинированными методами – вибровдавливание и т.п.
- 8) Технические условия ТУ 5817-001-87700134-2010 и альбом рабочих чертежей ИЖ БОТ-С30п-1.0-2011 могут быть использованы только его держателем и являются интеллектуальной собственностью ОАО «ЖБК №1», г. Пермь.
- 9) Марки цельных свай и основные размеры :

Таблица №1

Марка сваи	высота	ширина	длина	Кол-во проволок в сечении шт.
С2 – 30х30(22)-14	300	300	14000	22
С2 – 30х30(22)-13	300	300	13000	22
С2 – 30х30(16)-12	300	300	12000	16
С2 – 30х30(16)-11	300	300	11000	16
С2 – 30х30(14)-10	300	300	10000	14
С2 – 30х30(14)-9	300	300	9000	14
С2 – 30х30(10)-8	300	300	8000	10
С2 – 30х30(10)-7	300	300	7000	10
С2 – 30х30(8)-6	300	300	6000	8

- 10) Переводная таблица для сопоставления марок свай по ГОСТ 19804-2012 из типовой серии 1.011.1-10 вып.1, с марками по серии ИЖ-БОТ-С30п-1.0-2011.

Таблица №2

Длина свай сечение 300	ГОСТ 19804-2012 серия 1.011.1-10 вып.1	Серия ИЖ-БОТ-С30п-1.0-2011.
8 метров	С80.30-4.1 С80.30-6.1 С80.30-8.1 С80.30-9.1	С2 – 30х30(10)-8
9 метров	С90.30-6.1 С90.30-8.1 С90.30-9.1 С90.30-10.1	С2 – 30х30(14)-9
10 метров	С100.30-6.1 С100.30-8.1 С100.30-9.1 С100.30-10.1	С2 – 30х30(14)-10
11 метров	С110.30-8.1 С110.30-9.1 С110.30-10.1 С110.30-11.1	С2 – 30х30(16)-11
12 метров	С120.30-8.1 С120.30-9.1 С120.30-10.1 С120.30-11.1	С2 – 30х30(16)-12
13 метров	В типовой серии нет	С2 – 30х30(22)-13
14 метров		С2 – 30х30(22)-14

Применение свай данной серии позволяет уйти от использования более затратных и трудоемких составных свай длиной 13 и 14 метров (выпуск 8) сварного и стаканного типа. Использование свай серии ИЖ-БОТ-С30П-1.0-2011 снижает трудоемкость и стоимость строительства фундаментов.

[к содержанию](#)

32. Бетонные смеси.

Условное обозначение бетонной смеси заданного качества при заказе должно состоять из сокращенного обозначения бетонной смеси с указанием класса бетона по прочности, марки по удобоукладываемости и - при необходимости - других нормируемых показателей качества, морозостойкости, водонепроницаемости и других, обозначения настоящего стандарта.

Примеры условного обозначения бетонной смеси тяжелого бетона:

БСТ В25 П1 F200 W4 ГОСТ 7473-2010 где:

БСТ – бетонная смесь тяжелого бетона

В25 – класс бетона по прочности

П1 – марка по удобоукладываемости

F200 – марка бетона по морозостойкости

W4 – марка бетона по водонепроницаемости.

Таблица 1. Соотношение между классами бетона по прочности на сжатие и марками

Класс бетона по прочности	Средняя прочность бетона (\bar{R})*, кгс/см ²	Ближайшая марка бетона по прочности, М	Отклонение ближайшей марки бетона от средней прочности класса, %, $\frac{M - \bar{R}}{R} \cdot 100$
Сжатие			
В7,5	98,2	М100	+1,8
В10	131,0	М150	+14,5
В12,5	163,7	М150	-8,4
В15	196,5	М200	+1,8
В20	261,9	М250	-4,5
В22,5	294,7	М300	+1,8
В25	327,4	М350	+6,9
В27,5	360,2	М350	-2,8
В30	392,9	М400	+1,8
В35	458,4	М450	-1,8
В40	523,9	М550	+5,0

В зависимости от показателя удобоукладываемости бетонные смеси подразделяют на:

Марки по расплыву конуса

Марка	Расплыв конуса, см.
Р1	Менее 35
Р2	35 – 41
Р3	42 – 48
Р4	49 – 55
Р5	56 – 62
Р6	Более 62

Марки по осадке конуса

Марка	Осадка конуса в см.
П1	1 – 4
П2	5 – 9
П3	10 – 15
П4	16 – 20
П5	Более 20

Марки по жесткости

Марка	Жесткость, с
Ж1	5 – 10
Ж2	11 – 20
Ж3	21 – 30
Ж4	31 – 50
Ж5	Более 50

[к содержанию](#)

33. Фото альбом продукции ОАО ЖБК-1
Фундаменты ФМ



Сваи С2 безопалубочного формования

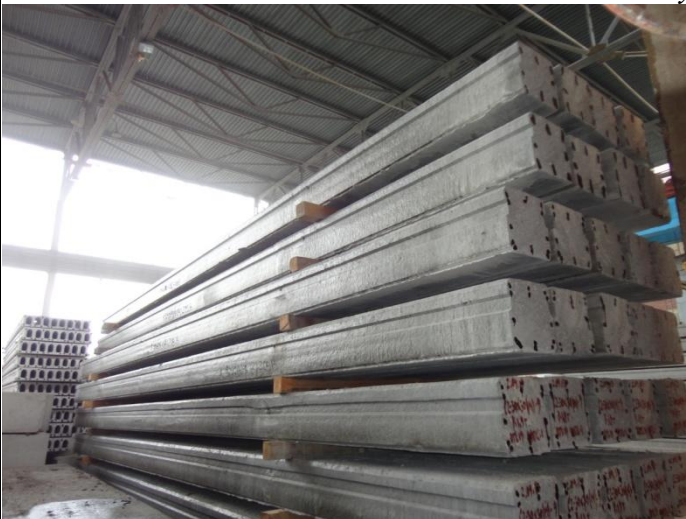

Плиты ППБ 114-12-8 (безопалубочного формования)

Фундаменты стаканного типа



[к содержанию](#)

Пустотные плиты перекрытия ПК.



Ригеля и колонны серии 1.020-1/87



Плиты берегоукреплений ПБ и ПБл



[к содержанию](#)

*Колонны для сборного монолитного каркаса
Объект на Спешилова.*



Боровая

шахты лифта ПШЛ



Сваи составные стык стаканный



[к содержанию](#)

Погрузка железнодорожных полувагонов.



Строительство градирни энергоблока № 4 Пермской ГРЭС 2016г.



Пермская набережная



[к содержанию](#)

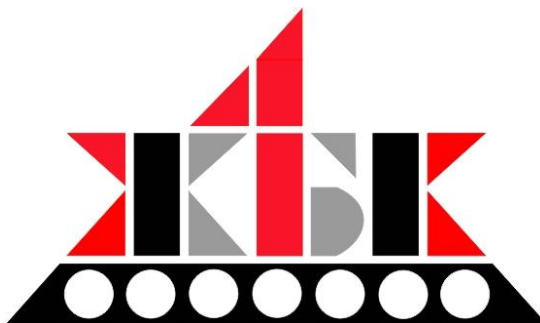

По всем техническим вопросам вы можете обратиться:
к Клемешову Сергею Геннадьевичу - техническому директору
тел. (342) 268-56-10; 268-05-02; моб. 8-912-78-114-85
e-mail: klemeshovsg@perm.ru
к Кононову Олегу Львовичу – главному технологу
тел. (342) 268-05-02; моб. 8-912-78-110-64
e-mail: kononov@perm.ru

[к содержанию](#)